

# Kezelési útmutató

## RCOOL DISPLAY

Free match multi split légkondicionáló berendezésekhez

Az útmutató az alábbi típuszámú berendezésekhez készült:

**KSZKLM607-GRA09MB7**  
BELTÉRI EGYSÉG DISPLAY 2,6 kW

**KSZKLM608-GRA12MB7**  
BELTÉRI EGYSÉG DISPLAY 3,5 kW

**KSZKLM609-GRA18MB7**  
BELTÉRI EGYSÉG DISPLAY 5,3 kW

**KSZKLM604-GRA18-2MK7**  
KÜLTÉRI EGYSÉG DUAL 5,3 kW

**KSZKLM605-GRA24-3MK7**  
KÜLTÉRI EGYSÉG TRIAL 7 kW



**INVERTER**



**R410A**

ENVIRONMENTALLY  
FRIENDLY REFRIGERANT



# TARTALOM

## ÜZEMELTETÉSI INFORMÁCIÓK

Biztonsági figyelmeztetések	1
Megjegyzések a használathoz	6
A berendezés részei	8
A távirányító	10
Tisztítás és karbantartás	16
Hibakeresés	18

## TELEPÍTÉSI INFORMÁCIÓK

Figyelmeztetések az üzembehelyezéshez	20
A multi split légkondicionáló telepítése	22
A kültéri egység felszerelése	26
Kombinációs táblázat	31
A felszerelést követő átvizsgálás és próbaüzem	32

## GARANCIÁLIS INFORMÁCIÓK

Jótállási jegy	33
----------------	----

*Figyelem: A kézikönyvben szereplő összes kép csak szematikus ábra, a valóságban előfordulhatnak eltérések a készülékhez képest. A kézikönyvben szereplő funkciók, műszaki adatok, a folyamatos fejlesztéseknek köszönhetően változhatnak, továbbá készülék típusonként különbözőek lehetnek. A legfrissebb technikai információkért keresse fel a [www.rcool.hu](http://www.rcool.hu) honlapot.*

# ÜZEMELTETÉSI INFORMÁCIÓK

**Köszönjük, hogy RCOOL terméket választott!**

Kérjük, a kezelési útmutatót figyelmesen olvassa el és őrizze meg, hogy a későbbiekben is felhasználhassa a benne szereplő információkat.

[www.rcool.hu](http://www.rcool.hu)

## BIZTONSÁGI FIGYELMEZTETÉSEK

A készülék nem megfelelő felszerelése vagy működtetése az emberek, anyagi javak sérülését okozhatja. A nem rendeltetésszerű használatból fakadó károkért felelősséget nem vállalunk! A készülék felszerelését, beüzemelését, javítását kizárólag a vonatkozó rendeletekben meghatározott "képesített személy" végezheti!  
A veszély súlyosságát a következő jelzések fejezik ki:

### FIGYELMEZTETÉS

Ez a jelzés jelképezi a halált vagy súlyos sérülést is okozó esetek lehetőségét.

### ÓVINTÉZKEDÉS

Ez a jelzés jelképezi a sérülést vagy károsodást okozó esetek lehetőségét.

### FIGYELMEZTETÉS

Ez a készülék csak felügyelet mellett használható. 8 év feletti gyermekek, csökkent mentális- vagy fizikai képességű személyek esetében, csak abban az esetben, ha megértették a lehetséges kockázatokat. Gyermekek a készülékkel nem játszhatnak, tisztítást és karbantartást nem végezhetnek felügyelet nélkül.

## BIZTONSÁGI FIGYELMEZTETÉSEK

A légkondicionáló készülék földelése kötelező. A nem megfelelő földelés áramütést okozhat.

A földelés nem köthető gázvezetésekre, villanyoszlopra, vagy telefon földvezetésekre.



Ha a készülék hosszabb ideig nincs használatban, akkor azt ki kell húzni a hálózati csatlakozóaljzattól, vagy le kell kapcsolni az áramkörtől a biztonság érdekében.

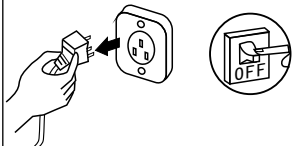

A konnektorba történő csatlakoztatás előtt győződjön meg a villásdugó pormentesítéséről és a konnektorba történő teljes csatlakoztatásáról.



Ha hálózati zsinór sérült, az csak szakember által cserélhető.



Ne érintse meg a hálózati csatlakozót nedves kézzel, vagy a készülék működése közben.

Ez áramütést vagy tüzet okozhat.



**NE!**

A beltéri egység és a távirányító víztől és nedvességtől óvandó.

Ellenkező esetben áramszünetet vagy tüzet is okozhat.

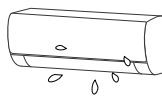

**NE!**

Tisztítás vagy karbantartás előtt a készülék áramtalanítandó.

Ellenkező esetben áramütést vagy sérülést okozhat.



A hálózati csatlakozó eltávolítását ne a vezetéknel fogva tegye.

A hálózati csatlakozó vége, ez esetben áramütést is okozhat.

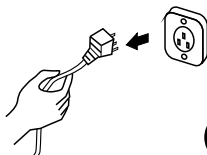

**NE!**

A hálózati csatlakozó nem dugható hosszabbítóba vagy elosztóba.

Ellenkező esetben áramütést vagy tüzet is okozhat.

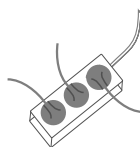

**NE!**

## BIZTONSÁGI FIGYELMEZTETÉSEK

Lehetőleg ne telepítse a légkondicionáló berendezést olyan helyre, ahol gyúlékony gázt vagy folyadékot tárolnak! A távolság minimum 1m legyen a készüléktől.

Ez tüzesetet okozhat.

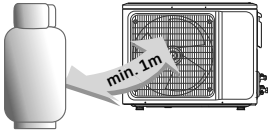

Ne használjon tisztításhoz maró anyagot, ne szórjon vizet vagy más folyadékot a készülékre. Ez áramütéshez vagy a készülék meghibásodásához vezethet.

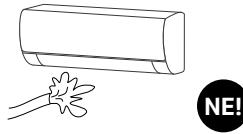

Ne tegyen kísérletet a készülék javítására, minden esetben feltétlenül bízza azt szakemberre. A hozzá nem értő javítási kísérlet áramütést vagy tüzet okozhat.

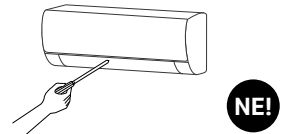

Ne használja a készüléket viharos időben!

Ha villámást tapasztal, az elektronikus alkatrészek védelme érdekében azonnal áramtalanítsa a készüléket!

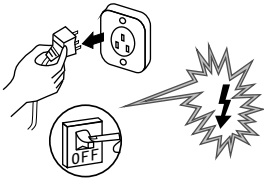

Ne tegye a kezét vagy más eszközt a levegő ki- vagy beáramló útjába.

Ez könnyen személyi sérüléshez vagy a készülék meghibásodásához vezethet.

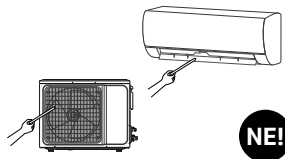

Kérjük ügyeljen a készülék rögzítésére, az csak stabil konzolokon állhat.

Ha a tartókonzol sérült, az a készülék leeséséhez és személyi sérüléshez vezethet.

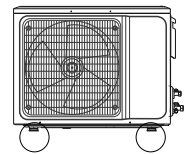

Ne zárja el vagy fedje le a ki- és beáramló levegő útját. Ez a hűtő- és fűtő teljesítmény csökkenését és a rendszer teljes leállítását is okozhatja.

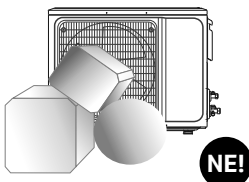

Ne engedje a légkondicionáló berendezést (gáz) fűtő egység felé fúvatni. Ellenkező esetben tökéletlen égést eredményezhet a (gáz) fűtő egységnél, amely mérgezést okozhat.

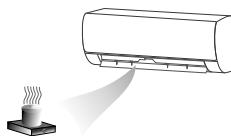

Földzárlat megszakító (kismegszakító) beiktatása szükséges a készülék elé az áramütés elkerülése végett. A készülék elektromos bekötését, az irányadó szabványok szerint, szakemberrel kell elvégeztetni.



## BIZTONSÁGI FIGYELMEZTETÉSEK

---

Ha a vezeték sérült, csak szakképzett személy végezheti a cseréjét.

Ne tegye ki a beltéri egységet közvetlen napfénynek.

Ha a porszűrő koszos, a hűtési, illetve fűtési teljesítmény csökken. Tisztítsa a szűrőket rendszeresen.

Ne álljon a kültéri egység tetejére. Meghibásodást vagy sérülést okozhat.

Ha külső rádiófrekvenciás zavar miatt (pl. mobiltelefon) a készülék kikapcsol, húzza ki a

csatlakozót a konnektorból, majd néhány perc múlva dugja vissza, és indítsa el a készüléket.

Ha hosszú ideig folyamatosan használja a készüléket, rendszeresen szellőztessen.

### A termék üvegházhatású hűtőközeget tartalmaz.

A hűtőközeg szivárgása klímaváltozást is okozhat. Az alacsonyabb GWP értékű hűtőközeg kevesebb, a magasabb GWP értékű globális felmelegedést okozhat a levegőbe kerülése esetén.

Soha ne próbálja a készülékben lévő hűtőközeget leengedni vagy a rendszert megbontani, minden felmerülő hiba esetében azonnal forduljon szakemberhez.

### WEEE figyelmeztetés

Ez a jelzés a termékeken, csomagoláson és/vagy a hozzá tartozó dokumentációban azt jelzi, hogy az elhasznált elektromos, elektronikus termékeket és elemeket nem szabad az általános háztartási hulladékba keverni. Az elhasznált termékek és elemek megfelelő kezelésének, visszanyerésének és újrahasznosításának érdekében azokat az erre kijelölt gyűjtő helyekre vigye, az Ön nemzeti előírásai és az Európai Unió 2002/96/EK és 2006/66/EK direktívái szerint.

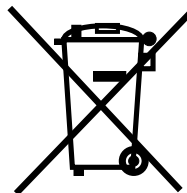

## ÓVINTÉZKEDÉSEK ⚠

Lehetőleg ne nyisson ajtót vagy ablakot a készülék üzemelése közben. Ellenkező esetben a hűtő- vagy fűtő kapacitás csökkenhet.

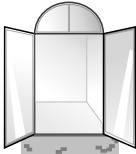

Ne helyezzen a kültéri egységre nehéz tárgyakat. Ez személyi sérüléshez és a készülék meghibásodásához vezethet.

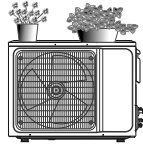

**NE!**

A készüléket csak rendeltetészerűen használja, más módon (pl.: ruhaszárítás, ételhűtés stb.) ne.

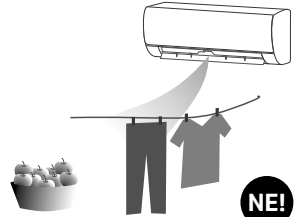

**NE!**

Ne fúvasson hideg levegőt hosszú ideig egy személyre, vagy személyekre. Ez könnyen megbetegedéshez vezethet.

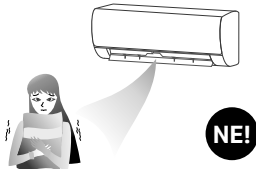

**NE!**

Mindig állítsa be a megfelelő hőmérsékletet. A külső- és belső hőmérséklet közötti túl nagy különbség beállítása nem ajánlott. A megfelelő hőmérséklet beállításával elkerülhető a készülék túlzott energiafogyasztása.

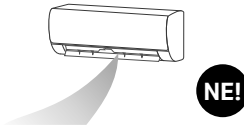

**NE!**

Ha a légkondicionáló berendezés fixen van bekötve az elektromos hálózatba, akkor a már említett földzárlat megszakító (kismegszakító) beiktatása szükséges.



# MEGJEGYZÉSEK A HASZNÁLATHOZ

## A következő feltételek befolyásolhatják a normál működést

A táblázatban megjelölt hőmérséklet-tartományok közötti használat során előfordulhat, hogy bizonyos körülmények között a készülék rendellenesen működik, esetleg leáll, ez nem feltétlenül utal hibás működésre.

Hűtés	Kültér	52°C (T1)* felett, -10°C alatt
	Beltér	18°C alatt
Fűtés		24°C felett
	Kültér	-15°C alatt
	Beltér	30°C felett

- Ha a környezeti hőmérséklet túl magas, a készülékben bekapcsolhat a hővédelem, mely a készülék leállítását okozza.
- Ha a külsőhőmérséklet túl alacsony és/vagy a levegő páratartalma magas, a kültéri egység hőcserélője lefagyhat, amely leolvasztáskor extrém vízszivárgáshoz vagy más, átmeneti rendellenes működéshez vezethet, ez nem feltétlenül jelenti a készülék hibáját.
- Folyamatos hűtés vagy páramentesítés közben 80% feletti páratartalom (különösen nyitott ablakok) esetén, víz kondenzálódás vagy csöpögés tapasztalható a beltéri egységnél. Ez nem minden esetben utal hibás működésre, ha folyamatosan (alacsony páratartalom esetén is) tapasztalja a jelenséget, keressen fel egy szakembert.

## Megjegyzések a fűtés üzemmódhoz

A beltéri egység ventilátora nem indul el azonnal fűtés üzemmód esetén, hogy elkerülje a nemkívánt hűvös levegő befúvását (ez normális működésre utal).

Ha a kinti környezet hideg és nedves, a kültéri egység hőcserélőjén jég képződhet, amely csökkenti a fűtőkapacitást. Ekkor a légkondicionáló, a normál működés részeként, automatikusan elkezd a leolvasztást.

Leolvasztási üzemmód alatt a készülék abbahagyja a fűtést kb. 5-12 percre és a kültéri egység gőzölöghet. Ez normális jelenség, a gyors leolvasztás eredménye.

A fűtés automatikusan folytatódik a leolvasztás befejezésekor.

Ha fűtés során a jégképződés a kültéregység alsó részében túl nagy (5-7 cm), javasolt átmenetileg kikapcsolni a készüléket, a ventilátorlapát sérülésének elkerülése végett.

## Megjegyzések a kikapcsoláshoz

A készülék kikapcsolásakor a vezérlőpanel automatikusan eldönti, hogy azonnal megállítja a készüléket, vagy néhány percre tovább működik alacsonyabb frekvencián és légsebességgel.

\* A T1 (égshajlati típus) értéke megfelel az ISO 5151-nek.



### Rendkívüli működtetés

- Ha a távirányító elveszett vagy törött, használja a vészkapcsolót a készülék ki-, bekapcsolásához.
- A gomb megnyomása a készülék kikapcsolt állapota esetében a készülék AUTO üzemmódban történő elindulását eredményezi, ismételt megnyomása pedig a készülék kikapcsol.

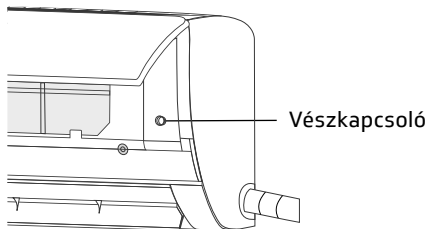

### Légáram irányának változtatása

A készülék 4D Airflow funkciójának köszönhetően a kifúvó lamellák motoros beállítása a távirányítón keresztül történik. A lamellák kézzel történő mozgatása személyi sérülést és a készülék meghibásodását okozhatja.

### A sérülés és hibás működés elkerülése végett, kérjük ellenőrizze a készülék használata előtt az alábbiakat:

- Győződjön meg a csatlakozó vezeték és a földelés megfelelő rögzítéséről.
- Győződjön meg a szűrők megfelelő rögzítéséről.
- Győződjön meg arról, hogy a beszívott és a kifúvott levegőt semmi sem akadályozza.
- Tisztítsa meg a szűrőt a használat előtt.
- Ellenőrizze a kültéri egység tartókonzolja állapotát. Ha hibásnak találja, értesítse a telepítést végző szakembert.

# A BERENDEZÉS RÉSZEI

## Beltéri egység

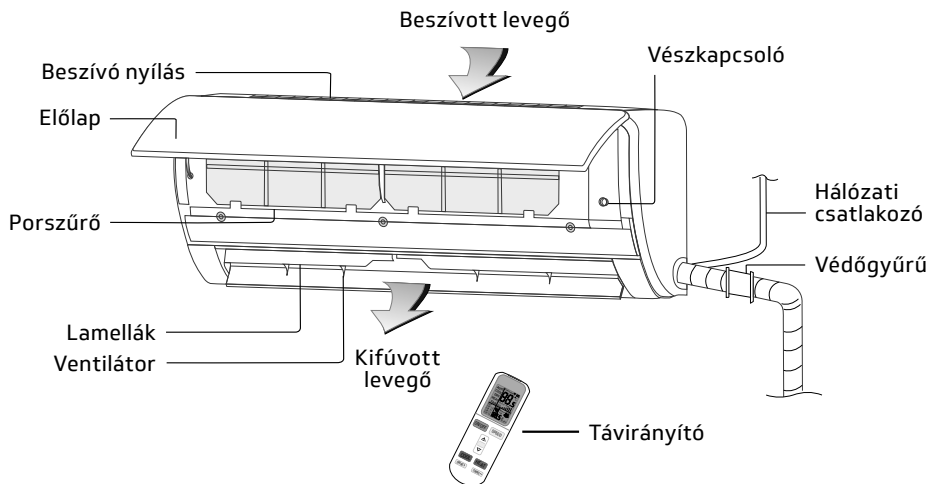

## Kültéri egység

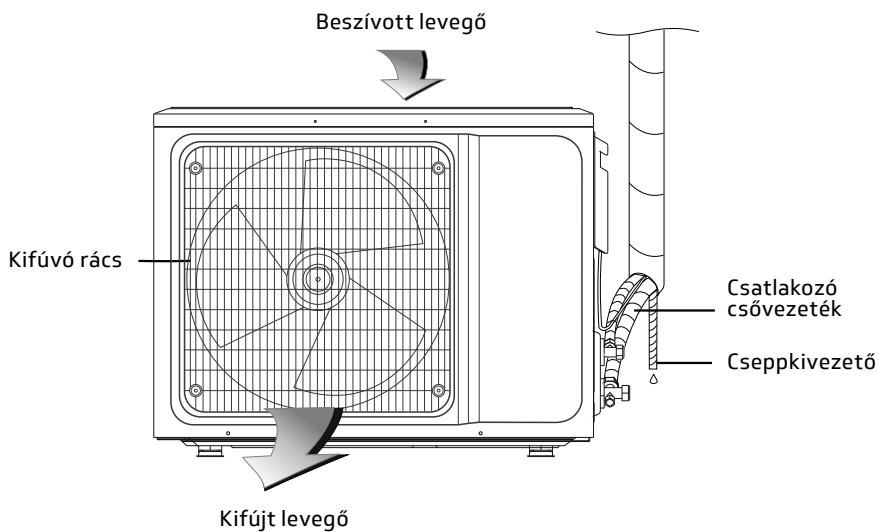

*Figyelem: A képek csak szemiatikus ábrák, a valóságtól eltérőek lehetnek.*

### Távírányító

#### FIGYELEM

- Működtetés közben mindig tartsa a távirányítót a légkondicionáló berendezés felé.
- A megfelelő működés érdekében, a távirányítónak a készüléktől 8 méteren belül kell lennie.
- Ne legyen semmilyen tárgy a készülék és a távirányító között, ami akadályozná a működtetést.
- Ne ejtse vagy dobja le a távirányítót.
- Ne tegye ki a távirányítót sugárzó hőnek, erős napsugárzásnak vagy egyéb hőforrás közelébe.
- A távirányítóhoz ne használjon akkumulátorokat. A távirányító 2 db AAA elemmel működik.
- Távolítsa el az elemeket a távirányítóból, ha hosszabb ideig nem használja azt.
- Ha a beltéri egység nem jelzi hanggal az átvitelt, illetve a távirányító kijelzőjén nem látható az átvitel jele, az elemeket ki kell cserélni. Az elem állapota nyomon követhető a távirányító kijelzőjén. 
- A használt elemeket az arra kijelölt helyen adja le.

#### Az elemek cseréje

1. Távolítsa el a fedelet a nyíllal jelzett irányba.
2. Helyezzen két új elemet a távirányítóba, ügyeljen a helyes polaritásra (+/-).
3. Helyezze vissza a fedelet.



*Megjegyzés: A kijelzőn a bekapcsoláskor, vagy az elemek behelyezésekor minden szimbólum látható. A normál működtetés közben azonban csak az aktuális funkció szimbólumai jelennek meg.*

# A TÁVIRÁNYÍTÓ

## Külső kezelőfelület

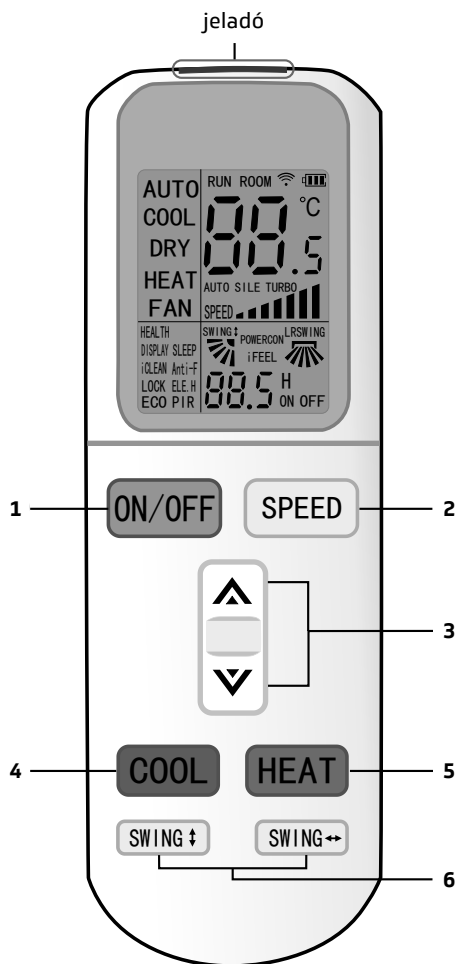

### 1 ON/OFF gomb

A gomb megnyomásakor a készülék elindul (az előző beállítások szerint), illetve megáll, ez törölheti az időzítő vagy az elalvás funkciót. Bekapcsolt állapotban a távirányító kijelzőjén a RUN felirat látható.

### 2 SPEED gomb

A gomb megnyomásakor a sebesség az alábbi ábrán látható módon változik:

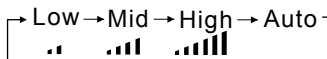

### 3 ▲ ▼ gombok

A ▲ gomb megnyomásakor, a beállított hőmérséklet 0,5°C-kal növekszik.

A ▼ gomb megnyomásakor, a beállított hőmérséklet 0,5°C-kal csökken.

A hőmérséklet a gomb folyamatos nyomva tartásával gyorsan változtatható, a hőmérséklet tartomány 16°C-tól 32°C-ig állítható. (Előfordulhat, hogy a beltéri egység kijelzője tipustól függően egész fokokat jelez ki. Ez esetben csak minden második gombnyomásra változik a beltéri egység kijelzőjén a hőmérséklet.)

### 4 COOL gomb

A gomb megnyomásakor bekapcsol a hűtés üzemmód.

### 5 HEAT gomb

A gomb megnyomásakor bekapcsol a fűtés üzemmód.

### 6 SWING gombok

A gomb megnyomásával megindul a fel/le, illetve balra/jobbra „legyező” funkció, újbóli megnyomással a lamellák fix pozícióban maradnak.

A fel/le(jobbra/balra) „legyezés” funkció legutolsó beállítását megjegyzi a készülék, így ki és bekapcsoláskor, illetve üzemmód választáskor a beállítás megmarad.

# A TÁVIRÁNYÍTÓ

## Belső kezelőfelület

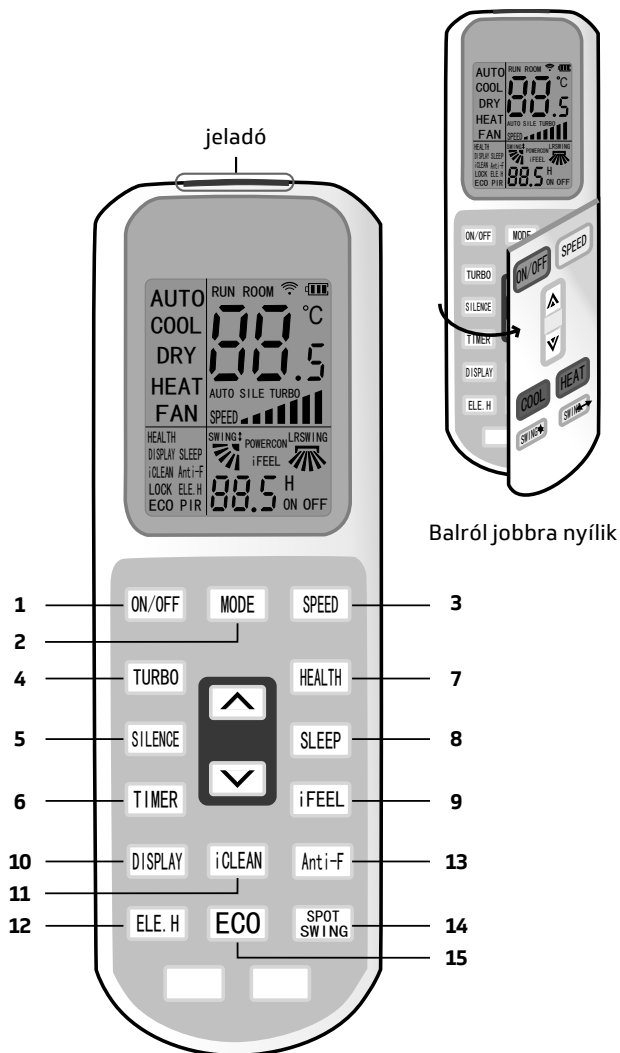

*Megjegyzés: A távirányító külső gombjai csak a fedél zárt állapotában működnek megfelelően. A képen egy általános távirányító látható, amelyen minden funkció gomb látható. Ezek a funkciók modelltől függően eltérőek lehetnek.*

### 1 ON/OFF gomb

A gomb megnyomásakor a készülék (az előző beállítások szerint) elindul vagy megáll, ez törölheti az időzítőt vagy az elalvás funkciót. Bekapcsolt állapotban a távirányító kijelzőjén a RUN felirat látható.

### 2 MODE gomb

A gomb megnyomásakor az üzemmód az alábbi ábrán látható módon változik: (Auto – Hűtés – Szárítás – Fűtés – Ventilátor)

AUTO → COOL → DRY → HEAT → FAN →



### 3 SPEED gomb

A gomb megnyomásakor a sebesség az alábbi ábrán látható módon változik:

→ Low → Mid → High → Auto

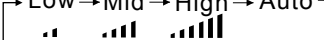

### 4 TURBO gomb

A turbo üzemmód maximális sebességre kapcsolja a befűvást. Be vagy kikapcsolása hűtő vagy fűtő üzemmódban lehetséges (a kijelzőn megjelenik, illetve eltűnik a TURBO szimbólum).

A megfelelő hőfok elérésekor a turbo funkció kikapcsol és a befűvás az alapértelmezett sebességre áll vissza.



Ez a funkció nem érhető el az auto, dry (szárítás) vagy fan (ventilátor) üzemmódokban.

### 5 SILENCE gomb

A gomb megnyomásával be vagy kikapcsolható a csendes üzemmód (a kijelzőn megjelenik, illetve eltűnik a SILE szimbólum). Ebben az üzemmódban a beltéri ventilátor egészen alacsony zajszinttel működik.

### 6 TIMER gomb

Kikapcsolt állapotban ezzel tudja időzíteni a bekapcsolást, bekapcsolt állapotban pedig a kikapcsolást.

Nyomja meg a TIMER gombot egyszer, és a H on (off) felirat villogni kezd. Ekkor a  vagy  gomb segítségével tudja beállítani

a kívánt időt. (Folyamatosan tartva az idő gyorsabban változik.)

A beállítási tartomány 0.5 és 24 óra között lehetséges.

Ezután nyomja meg még egyszer a TIMER gombot és azzal elmenti a beállítást. A távirányító azonnal küldi a jelet a berendezésnek és a villogás megszűnik.

Amennyiben a gomb nem kerül megnyomásra több mint 10 mp-ig, az időzítő nem aktiválódik.

Ha az időzítés beállításra került, a gomb újabb megnyomásával kiléphet az időzítőből.

### 7 HEALTH gomb

A gomb megnyomásával be, vagy kikapcsolható a HEALTH üzemmóddhoz kapcsolt szolgáltatás. PI. IONIZÁTOR (a környező levegőből negatív ionokat állít elő, ezzel elősegítve a zárt terek levegőjében jelen lévő szennyező részecskék semlegesítését). A kijelzőn megjelenik, illetve eltűnik a HEALTH szimbólum.

(A szolgáltatás a készülék felszereltségének függvényében változhat.)

### 8 SLEEP gomb

A SLEEP gomb megnyomásakor megjelenik a SLEEP szimbólum.

Hűtés üzemmódban, a készülék az első 2 órában, óránként 1°C-kal megemeli a szoba hőmérsékletét, fűtés üzemmódban pedig 2°C-kal csökkenti azt.

A készülék 10 óras működés után kilép az üzemmódból és visszatér az előző beállításra. Megjegyzés: a MODE vagy az ON/OFF gomb megnyomása törli az éjszakai üzemmódot.

### 9 iFEEL gomb

Bekapcsoláskor az iFEEL, a ROOM szimbólum, valamint a távirányítón mért hőmérséklet jelenik meg a távirányító kijelzőjén. Ekkor a készülék nem a beépített hőérzékelő, hanem a távirányítón mért hőmérsékletet veszi alapul működés közben. A funkció használata közben, a távirányítónak

folyamatosan a készülék felé kell néznie. Ha 10 percre nem érzékel jelet a készülék, a funkció kikapcsol, de a távirányítón a jelzés továbbra is látható marad. Ez a funkció Ventilátor üzemmódban nem elérhető.

### 10 DISPLAY gomb

Ebben az üzemmódban a gomb egyszeri megnyomásával kikapcsolható a beltéri egység kijelzője pl. éjszaka. A gomb újbóli megnyomásával a beltéri egység kijelzője a környezeti (iFEEL funkció esetén a távirányító által mért) hőmérsékletet mutatja 5 mp-ig.

### 11 iCLEAN gomb

A távirányító **kikapcsolt** állapotában nyomja meg az iCLEAN gombot, megjelenik az iCLEAN szimbólum és a készülék elindítja az öntisztító funkciót.

A készülék a belső ventilátor segítségével eltávolítja a párologtatóról a port, valamint leszárítja a vizet, és ezzel lassítja a penész és a kellemetlen szagok kialakulását. (A funkció nem helyettesíti teljes mértékben a rendszeres karbantartást, tisztítást.)

### 12 ELE.H gomb

Fűtési üzemmódban a gomb megnyomásával bekapcsolható a kiegészítő elektromos fűtés. (A funkció csak bizonyos modellek esetén elérhető.)

### 13 Anti-FUNGUS gomb

Ennek a funkciónak a lényege, hogy a készülék kikapcsolását követően felfűtéssel kiszárítsa az elpárologtatót, ezáltal megakadályozza annak gombásodását, a kellemetlen szagok kialakulását. (A funkció nem helyettesíti teljes mértékben a rendszeres karbantartást, tisztítást.)

Ez a funkció a távirányítóval aktiválható, kizárólag **hűtés, szárítás** és **auto** üzemmódokban.

A folyamat közben a vízszintes légterelők alapbeállítás szerint állnak be, a légkondicionáló fűtés üzemmódba kapcsol, a belső ven-

tilátor alacsony fokozaton 3 percig működik, majd pedig leáll.

A funkció bekapcsolásának menete:

A készülék kikapcsolt állapotában irányítsa a távirányítót a beltéri egység felé és tartsa lenyomva az **Anti-FUNGUS** gombot. A kijelzőn megjelenik az ANTI-F szimbólum. A készülék 5 csipogó hangot hallat, amely azt jelzi, hogy a funkciót beállította. Ezt követően – hacsak a készülék nincs teljesen kikapcsolva, vagy a funkció manuálisan megszüntetve – ez a funkció az alapbeállítás része lesz (a távirányító kijelzőjén kikapcsolt állapotban megmarad az ANTI-F szimbólum), és a jövőben minden kikapcsolás után kiszárítja készülékét.

### A funkció kikapcsolása:

1. A készülék kikapcsolt állapotában irányítsa a távirányítót a beltéri egység felé és tartsa lenyomva az Anti-FUNGUS gombot. A készülék 5 csipogó hangot hallat, amely azt jelzi, hogy a funkciót kikapcsolta;
2. Kapcsolja ki a készüléket.  
Amennyiben ez a funkció aktív, nem ajánlatos a készüléket annak teljes leállása előtt újraindítani. A készülék időzített leállítása esetén a funkció nem működik.

### 14 SPOT SWING gomb

A gomb megnyomásával a vízszintes legyező lamellák fixen beállnak, míg a függőleges lamellák a kívánt pozícióba állíthatóak. A függőleges lamellapozíció a távirányító kijelzőjén nyomon követhető.

### 15 ECO gomb

Hűtés üzemmódban a gomb megnyomására a készülék ECO, azaz gazdaságos működésre kapcsol (alacsonyabb motorfordulat), így kevesebb energiát használ fel. A kijelzőn megjelenik az ECO szimbólum.

A készülék 8 óra működés után automatikusan kikapcsol. Ha hamarabb szeretné kikapcsolni a funkciót nyomja meg még egyszer a gombot.

# A TÁVIRÁNYÍTÓ HASZNÁLATA



**Figyelem!** A távirányítót használat közben fordítsa a beltéri egység felé. Minden gombnyomást a beltéri egység csipogó hanggal jelez. Amennyiben nem hallott csipogó hangot, az azt jelenti, hogy nem volt megfelelő az átvitel.

## Automatikus működtetés (AUTO)

1. Nyomja meg az **ON/OFF** gombot, a készülék a legutolsó beállítások szerint bekapcsol.
2. Óvatosan nyissa ki a távirányító fedelét, majd nyomja meg a **MODE** gombot, válassza ki az automata (AUTO) üzemmódot, ekkor a klímaberendezés egy általános komfort hőmérsékleti beállítás szerint működik. Ilyenkor a készülék automatikusan kapcsol hűtés és fűtés üzemmód között. A hőmérséklet nem változtatható.
3. Nyomja meg a **SPEED** gombot, válassza ki a ventilátor sebesség fokozatát. Válasszon az alacsony/közepes/magas/auto sebesség közül (LOW, MID, HIGH, AUTO).
4. Az **ON/OFF** gomb újbóli megnyomásával a készülék kikapcsol.

*Megjegyzés: Ebben az üzemmódban a hőmérséklet beállításának nincs hatása.*

## Hűtő/Fűtő üzemmód (COOL, HEAT)

1. Nyomja meg az **ON/OFF** gombot, a készülék a legutolsó beállítások szerint bekapcsol.
2. Válassza ki a Hűtő vagy Fűtő (COOL vagy HEAT) üzemmódot zárt távirányítófedél esetén, vagy óvatosan nyissa ki a távirányító fedelét, majd nyomja meg a **MODE** gombot és válassza ki a hűtés (COOL), vagy fűtés (HEAT) üzemmódot. A készülék bekapcsolható a COOL vagy a HEAT gombok egyszeri megnyomásával is.
3. Nyomja meg a  vagy  gombot, állítsa be a kívánt hőmérsékletet, a hőmérséklet 0,5°C lépésekben állítható 16-32°C között. (Előfordulhat, hogy a beltéri egység kijelzője tipustól függően egész fokokat jelez ki. Ez esetben csak minden második gombnyomásra változik a beltéri egység kijelzőjén a hőmérséklet.)
4. Nyomja meg a **SPEED** gombot, válassza ki a ventilátor sebesség fokozatát. Válasszon az alacsony/közepes/magas/auto sebesség közül (LOW, MID, HIGH, AUTO).
5. Az **ON/OFF** gomb újbóli megnyomásával a készülék kikapcsol.

## Ventilátor üzemmód (FAN)

1. Nyomja meg az **ON/OFF** gombot, a készülék a legutolsó beállítások szerint bekapcsol.
2. Óvatosan nyissa ki a távirányító fedelét, majd nyomja meg a **MODE** gombot, válassza ki a ventilátor (FAN) üzemmódot. A készülék ilyenkor ventilátorként funkcionál, kizárólag a helyiség levegőjét keringteti, a kültéri egység nem üzemel.
3. Nyomja meg a **SPEED** gombot, válassza ki a ventilátor sebesség fokozatát. Válasszon az alacsony/közepes/magas/auto sebesség közül (LOW, MID, HIGH, AUTO).
4. Az **ON/OFF** gomb megnyomásával a készülék kikapcsol.



*Megjegyzés: Ebben az üzemmódban a hőmérséklet beállításának nincs hatása.*



## A TÁVIRÁNYÍTÓ HASZNÁLATA

---

### Páramentesítő üzemmód (DRY)

1. Nyomja meg az **ON/OFF** gombot, a készülék a legutolsó beállítások szerint bekapcsol.
2. Óvatosan nyissa ki a távirányító fedelét, majd nyomja meg a **MODE** gombot, válassza ki a szárítás / páramentesítés (DRY) üzemmódot. Ebben az üzemmódban, a készülék elsősorban a helyiség páratlanítását végzi.
3. Nyomja meg a  vagy  gombot, állítsa be a kívánt hőmérsékletet, a hőmérséklet 0,5°C lépésekben állítható 16-32°C között. (Előfordulhat, hogy a beltéri egység kijelzője tipustól függően egész fokokat jelez ki. Ez esetben csak minden második gombnyomásra változik a beltéri egység kijelzőjén a hőmérséklet.)
4. Nyomja meg a **SPEED** gombot, válassza ki a ventilátor sebesség fokozatát. Válasszon az alacsony/közepes/magas/auto sebesség közül (LOW, MID, HIGH, AUTO).
5. Az **ON/OFF** gomb újbóli megnyomásával a készülék kikapcsol.

*Megjegyzés: Ez a kezelési leírás a távirányító összes funkcióját bemutatja, amennyiben egy gomb lenyomásakor a készülék nem reagál, az a funkció a klímaberendezésen nem elérhető.*

### Porszűrő szennyezettségére figyelmeztető funkció (Filter Dirty Alarm)

A készülék 360 üzemóra után figyelmeztet a porszűrő tisztítására. A funkció beállításához nyomja meg a HEALTH gombot gyorsan egymás után ötször (3 másodpercen belül). A készülék 6 csipogó hangot hallat, amely azt jelzi, hogy a funkciót aktiválta. A funkció kikapcsolásához nyomja meg a HEALTH gombot gyorsan egymás után ötször (3 másodpercen belül). A készülék 3 csipogó hangot hallat, amely azt jelzi, hogy a funkciót kikapcsolta. A porszűrő tisztítását a „Tisztítás és karbantartás” fejezetben leírtak szerint végezze el. (A szolgálatás a készülék felszereltségének függvényében változhat.)

*Megjegyzés: Bizonyos esetekben a használati környezet szennyezettségétől függően gyakrabban is szükségesé válhat a porszűrők tisztítása.*

# TISZTÍTÁS ÉS KARBANTARTÁS

## FIGYELMEZTETÉS

- A légkondicionáló berendezést, tisztítás előtt legalább 5 perccel ki kell kapcsolni és áramtalanítani, hogy elkerüljük az áramütés veszélyét.
- A berendezésbe víz vagy más folyadék nem kerülhet.
- A burkolat tisztítását száraz, vagy enyhén nedves ruhával és/vagy vegyileg közömbös tisztítószerrel végezze. Maró- vagy gázolajszármazék tartalmú tisztító szer a készülék megrongálódását okozhatja.
- A készülék semmilyen körülmények között nem tisztítható öblítéssel vagy az egység folyadékba merítésével.
- Fordítson különös figyelmet a szűrők rendszeres tisztítására.
- Poros környezetben működő berendezés esetében különösen fontos a szűrők gyakori tisztítása.
- A szűrő eltávolítása közben ne nyúljon az elpárologtató lamelláihoz, mert azok sérülést okozhatnak.

## Az előlap tisztítása

Ha az előlap szennyezett, a tisztítását félbehajtott kendővel, maximum 45°C hőmérsékletű langyos vízzel végezze, az előlap eltávolítása nélkül.

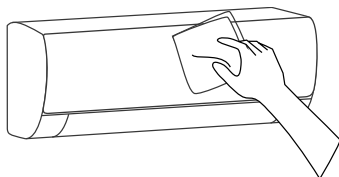

## A porszűrők tisztítása

### A porszűrők eltávolítása

1. Két kézzel nyissa fel az előlapot a rajzon látható nyíl irányában.
2. Pattintsa ki a szűrőket a horonyból és távolítsa el a készülékből.

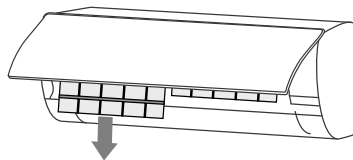
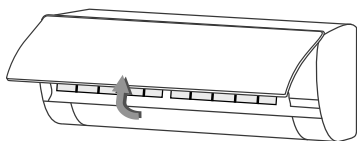

## TISZTÍTÁS ÉS KARBANTARTÁS

---

### A porszűrők tisztítása

Használjon porszívót a filter tisztításához, vagy öblítse ki vízben.

Ha a szűrő erősen szennyezett (pl. ragacos szennyeződés), akkor a tisztítását maximum 45°C hőmérsékletű langyos vízzel és vegyileg közömbös tisztítószerral végezze. A tisztítás után a szűrő a levegőre téve árnyékos helyen szárítandó.

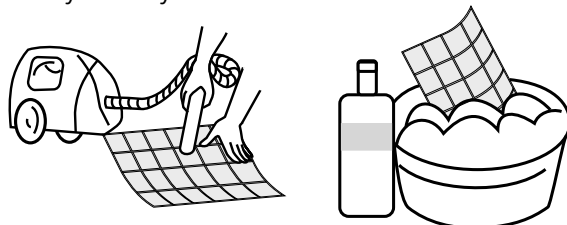

### A szűrők visszahelyezése

A tiszta megszáritott szűrőket helyezze vissza majd csukja le az előlapot. Amennyiben rendelkezik a készülékkel együtt szállított eldobható szűrők valamelyikével (aktívszén, ezüstion) azt használatától függően évente cserélje újra.

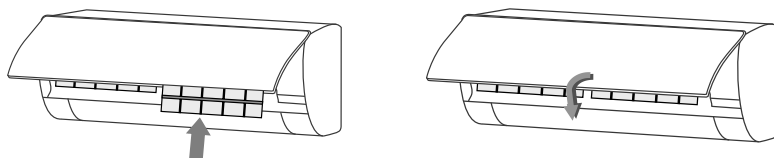

### Használat előtti teendők

- Ellenőrizze, hogy ne legyen semmi a beltéri, vagy a kültéri egység előtt, ami akadályozza a levegő szabad áramlását.
- Ellenőrizze, hogy ne legyen eldugulva a kondenzvízcső, az esetlegesen belekerült tárgyak eltávolítandók.
- Ellenőrizze a készülék földelését.
- Ellenőrizze a távirányítóban lévő elemek állapotát, és a készülék helyes hálózati feszültség csatlakozását.
- Ellenőrizze a kültéri egység tartókonzolyait, azok bármintemű sérülése esetén forduljon szakemberhez.

### Használat utáni teendők

- Ha hosszabb ideig nem használja a készüléket, húzza ki a konnektorból (vagy kapcsolja le a kismegszakítót) és vegye ki az elemeket a távirányítóból.
- Tisztítsa ki a szűrőket és tisztítsa le a készüléket.
- Távolítsa el az esetleges port és törmeléket a kültéri egységről.
- Ellenőrizze a kültéri egység tartókonzolyait, azok bármintemű sérülése esetén forduljon szakemberhez.
- A készülék megfelelő működése érdekében, évente két alkalommal, tisztíttassa ki szakemberrel a kültéri és beltéri egységet.

# HIBAKERESÉS

## FIGYELEM

- Meghibásodás esetén ne próbálja megjavítani a berendezést, minden esetben keressen fel egy képezített szakembert.
- Ha a hiba nem hárítható el az alábbi megoldások egyikével sem, akkor szintén keressen fel egy képezített szakembert.

HIBAJELENSÉG	HIBAEELHÁRÍTÁS
A légkondicionáló egyáltalán nem működik.	Ellenőrizze, hogy csatlakoztatva van-e a készülék, esetleg nincs-e a kismegszakító lekapcsolva Ellenőrizze, hogy nem sérült-e a vezeték? Ellenőrizze, hogy nem túl magas, vagy túl alacsony a feszültség (A mérését bízza szakemberrel!) Ellenőrizze, hogy nem oldott-e le az áramköri védelem (FI relé)
A készülék nem reagál a távirányítóra.	Ellenőrizze, hogy a távirányító és a készülék közötti távolság megfelelő-e Ellenőrizze, hogy nincs-e valami olyan tárgy a távirányító és a készülék között, amely akadályozná a jel továbbítását Ellenőrizze, hogy nem merült-e le az elem a távirányítóban
A hűtés- vagy fűtés hatásfoka nem megfelelő.	Ellenőrizze, hogy a hőmérséklet a kívánt értékre van-e beállítva Ellenőrizze, hogy nem szennyezettek-e a szűrők Ellenőrizze, hogy nincs-e a ki- vagy beáramló levegő útja elzárva Ellenőrizze, hogy nem lett-e a beltéri egység ventilátora túl alacsony sebességfokozatra kapcsolva? Ellenőrizze, hogy nincs-e valamilyen fűtőegység a szobában?
A beltéri egység nem indul el azonnal a készülék újraindítása után.	Ha a légkondicionáló berendezés a kikapcsolását követően azonnal visszakapcsolásra kerül, egy védelmi késleltető kapcsoló a készülék elindulását késlelteti 3-5 perccel. Ez a jelenség normál működésre utal.
A készülék elindulása után különös szag érződik.	Ellenőrizze a szűrők tisztaságát, kapcsolja be a készülék tisztító funkcióját.
A készülék működése közben vízfolyás, víz csorgás hangja hallatszik.	Néha folyó- vagy csorgó víz sziszegő hangja hallatszik, amely a hűtőközeg áramlásának hangja a készülékben. Ez nem hibajelenség, a normál üzemi működés velejárója.

## HIBAKERESÉS

---

Recsegő-ropogó hang hallható a készülék indulásakor vagy leállításakor.

A hőmérséklet hirtelen változása okozza a készülék műanyag alkatrészeinek pattanó hangját. Ez nem hibajelenség, a normál üzemi működés velejárója.

---

A készülék hűtés funkciója alatt a beltéri egység lamelláin párakicsapódás látszik.

Ezt a jelenséget a belső levegő hirtelen lehűtése okozza. A készülék további működése során a pára megszűnik, ez szintén természetes jelenség, nem hibajelenség.

---

**Ha az alábbi hibajelenségek bármelyike előfordul, azonnal kapcsolja ki és húzza ki a készüléket, valamint forduljon szakemberhez:**

- A csatlakozó vezeték melegszik, vagy megsérült.
- Működés közben rendellenes zaj hallatszik a készülékből.
- A kismegszakító gyakran leold.
- Füstszag érezhető a készülékből.
- A beltéri egységből víz csöpög/folyik.

Mivel minden beltéri egység ugyanazt a kültéri egységet használja, ezért bizonyos üzemmódok egyidejű használata nem lehetséges.

A kültéri egység mindig abban az üzemmódban működik, amit az elsőként bekapcsolt beltéri egységen beállítanak. Amennyiben az ezt követően bekapcsolt beltéri egységen használni kívánt üzemmód emiatt nem választható, 3 csipogás hallható, majd az adott beltéri egység kikapcsol. Az egymással használható üzemmódokat az alábbi táblázat tartalmazza.

	<b>hűtés</b>	<b>páramentesítés</b>	<b>fűtés</b>	<b>ventilálás</b>
<b>hűtés</b>	igen	igen	<b>nem</b>	igen
<b>páramentesítés</b>	igen	igen	<b>nem</b>	igen
<b>fűtés</b>	<b>nem</b>	<b>nem</b>	igen	igen
<b>ventilálás</b>	igen	igen	igen	igen

**Ha az alábbi hibakódok valamelyike megjelenik a készülék LCD kijelzőjén, azonnal kapcsolja ki és húzza ki a készüléket, valamint forduljon szakemberhez:**

E1, E2, E3, E4, E5 / F0, F1, F2, F3, F4, F5, F6, F7, F8, F9 / FA

# TELEPÍTÉSI INFORMÁCIÓK

## FIGYELMEZTETÉSEK AZ ÜZEMBEHELYEZÉSHEZ

### Fontos figyelmeztetések

- A készülék bekötését és felszerelését bízza szakemberre (képesített személyre)!
- A nem szakember (képesített személy) által bekötött vagy felszerelt készülék személyi sérülést, a készülék meghibásodását és egyértelmű garanciavesztést okoz.
- A készülék más helyre való áthelyezését, kizárólag szakember (képesített személy) végezheti!
- Kérjük vegye figyelembe a 14/2015. (II. 10.) 22. §, a fluortartalmú üvegházhatású gázokkal és az ózonréteget lebontó anyagokkal kapcsolatos tevékenységek végzésének feltételeiről szóló kormányrendelet előírásait!\*

### A készülék elhelyezésével szemben támasztott követelmények

- Kerülje az olyan helyeket, ahol lobbanékony vagy robbanó gáz szivároghat vagy erősen agresszív gázok lehetnek.
- Kerülje az erős mesterséges mágneses- vagy elektromos tereket.
- Kerülje az erős hang- vagy rezgés szennyezett területeket.
- Kerülje az extrém természeti körülményeket (pl.: korom, homok szóródás, direkt napfény, magas hőmérsékletet sugárzó hőforrások).
- Ügyeljen rá, hogy gyermekek ne férhessenek a készülékhez.
- A kültéri- és beltéri egység távolsága a lehető legkisebb legyen a megfelelő hatásfok érdekében.
- A kültéri egység elhelyezésénél ügyeljen a megfelelő helyre a légáramláshoz.
- A kültéri egység elhelyezésekor figyelni kell arra, hogy nem zárható el vele vészkijárat, vagy egyéb menekülési útvonal.
- A kültéri egység elhelyezésekor figyelembe kell venni a helyi előírásokat, a szomszéd lakások nyílászáróit és a környezetben elhelyezkedő növényeket: ezektől a lehető legnagyobb távolságra kell azt felszerelni.

### A magasban történő munkavégzés követelményei

A 2 méteren vagy magasabban végzendő munkák elvégzésekor biztonsági heveder viselése és a kültéri egység mindenkor megfelelő rögzítése elengedhetetlen a személyi sérülések elkerülése érdekében.

\* Minden F-ÜHG-val előtöltött vagy azzal üzemelő termék vásárlásakor, telepítésekor és üzembehelyezésekor olyan eredeti, cégjegyzékszerűen kiállított tanúsítványt kell kiállítani, amely hitelesen igazolja, hogy a tanúsítványt kiállító képesített vállalkozás vállal felelősséget a berendezések telepítésére. A tanúsítványt a végfelhasználó is köteles aláírásával ellátni.

A tanúsítványt F-GÁZ ügyfélazonosítójának feltüntetésével a telepítést végző vállalkozás készíti el, amely annak kiállításával egyidejűleg az adatbázisban legalább a következő adatokat köteles regisztrálni az alkalmazásra nézve:

a) a telepítés helyszíne (helységneve és irányítószám, a főváros esetében a kerület megjelölésével),

b) a tanúsítványt kiállító képesített vállalkozás megnevezése és székhelye.

c) az értékesített termék vagy berendezés megnevezését, típusszámát, azonosítóját, a berendezésben megtalálható F-ÜHG típusát, tömegét kg-ban és széndioxid egyenértékben kifejezve, valamint fajtáját, ipari megnevezését, annak hiányában kémiai nevét.

A telepítést követően a tanúsítványt kiállító képesített vállalkozás köteles az F-GÁZ ügyfélazonosító alatt található adatlapon tanúsítani, hogy a telepítés az adatlapon rögzített termékre nézve a telepítés helyén megtörtént.

### A tartókonzol követelményei

Ellenőrizze, hogy a kültéri egység tartókonzolja megfelel-e a szabvány előírásainak.

Ellenőrizze, hogy a tartókonzolon lévő csavarhelyek és hegesztési pontok védve vannak-e a rozsdától (festés, bevonás).

A tartókonzol csak megfelelő (szétnyíló, falba befeszülő) tipli + csavar kombinációval rögzíthető.

### Elektromos biztonsági előírások

A hálózati feszültség feleljen meg a készüléken előírt értéknek, a bekötővezeték átmérője feleljen meg a vonatkozó szabványoknak.

A minimum távolság a készülék és a gyúlékony anyagok között 1,5 m legyen.

### Földelési előírások

A készülék földelését az érvényben lévő jogszabályok szerint kell elvégezni.

A földelés nem köthető gázvezetésekre, villanyoszlopra, vagy telefon földvezetésekre.

A földelő vezeték nem használható más célra, nem rögzíthető hagyományos menetű csavarral.

### Egyebek

A légkondicionáló berendezés elektromos bekötése, a vezetékek elhelyezése és bekötése, a gépen látható bekötési rajz alapján történjen.

#### A beltéri egység tartozéklistája

No	Megnevezés	Mennyiség
1	Beltéri egység	1 db
2	Távírányító	1 db
3	Elemek	2 db
4	Használati útmutató	1 db
5	Kondenzvíz cső	1 db
6	Ezüstion szűrő	1 db
7	Aktívszén szűrő	1 db
8	Rögzítő anya	2 db

#### A kültéri egység tartozéklistája

No	Megnevezés	Mennyiség
1	Kültéri egység	1 db
2	Műanyag szalag	1 tekercs
3	Védő gyűrű	1 db
4	Tömítő paszta	1 készlet

Az ezüstion szűrő megszüri a levegőt a baktériumoktól és a portól, az aktívszén szűrő gátolja a kellemetlen szagok terjedését.

*Figyelem: A tartozékok anyaga az aktuális csomagolás függvénye, előfordulhat a listától való eltérés.*

# A MULTI SPLIT LÉGKONDITIONÁLÓ TELEPÍTÉSE

**Figyelem!** A készülék felszerelését, beüzemelését, kizárólag a vonatkozó rendeletekben meghatározott képzett személy végezheti!

## A beltéri egység minimális távolsága

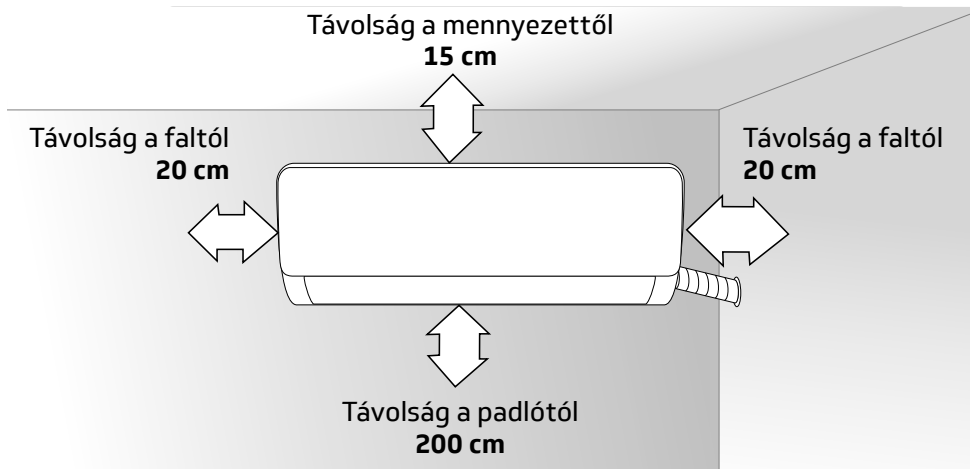

## Szerelő lemez

1. A beltéri egység szerelő lemezét egyenes és tömör falfelületre kell rögzíteni a vibrációt elkerülendő.
2. A szerelő lemez felrögzítése csillagcsavarokkal történjen, figyeljen a hátlap függőleges és vízszintes helyzetére a rögzítéskor.
3. A rögzítő füleket húzza meg kézzel, ellenőrizze a stabil felrögzítésüket.

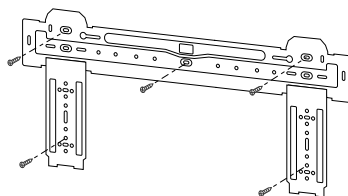

## Fali átvezetés a csövek részére

1. A csövek részére a falon készítendő lyukak dőlésszöge 5-10° legyen, kifelé.
2. A falban elhelyezett csövek és vezetékek védelme érdekében a nyílások a rajzon látható módon védőgyűrűvel és tömítő anyaggal (pl. gitt) kezelendők.

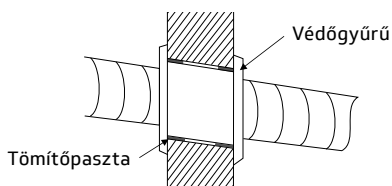

**Figyelem!** A lyukak fúrásakor (általában 60-80 mm átmérőjű) ügyeljen az esetleges falban található vezetésekre és zárványokra.



## A csövek kivezetési helye

1. A készülék pozíciójától függően a csövek kivezethetők a bal- vagy a jobb oldalon (1. kép), illetve vízszintesen a készülék hátoldalán (2. kép) a beltéri egység csőhosszától függően. Oldalsó kivezetés esetén az ellenkező oldalon lévő műanyagdarab levágandó.
2. Az elektromos vezeték kivezethető a csövektől külön, az ellenkező oldalon is az 1. képen látható módon.

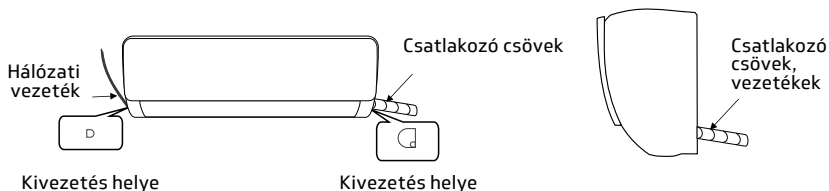

## A csövek csatlakoztatása

1. Húzza ki a csövet és távolítsa el róla a védőkupakot.
2. Csatlakoztassa a becsatlakozó csövet a beltéri egység csővéhez:  
Tekerje fel a rögzítő anyát kézzel, majd nyomatékkulccsal a táblázatban megadott értékre húzza azt meg.

### Nyomatéktáblázat

Csőméret (mm)	Nyomaték (Nm)
Ø 6 / 6,35	15~25
Ø 9,52	35~40
Ø 12 / 12,7	45~60
Ø 15,88	73~78
Ø 19,05	75~80

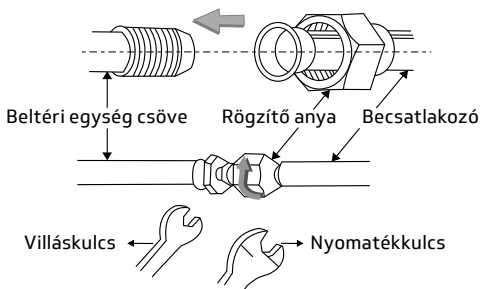

## A csövek szigetelése

A rézcsöveken lévő szigeteléseket húzza egymás felé, majd a rézcsöveket, kábeleket és a kondenzvízcsövet összefogva tekerje be a készülékhez mellékelt szalaggal.

Csúsztassa a csöveket ferdén lefelé.

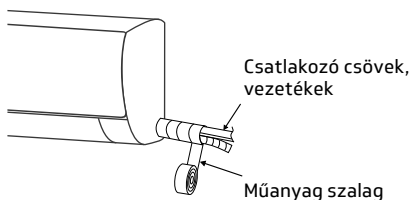

## A MULTI SPLIT LÉGKONDITIONÁLÓ FELSZERELÉSE • SZAKEMBEREK RÉSZÉRE!

*Megjegyzés: Ahhoz hogy a beltéri egység szorosan illeszkedjen a falhoz, a csöveket és a vezetékeket az ábránkon látható módon kell elhelyezni. A kifolyó csőnek alul kell lennie, a legmagasabb pontja nem haladhatja meg a vízgyűjtő helyét.*

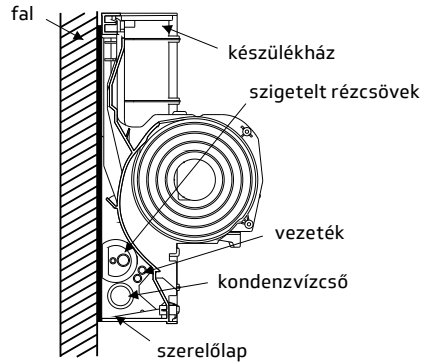
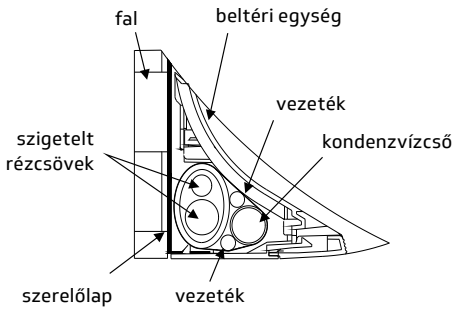

## A beltéri egység felrögzítése

1. Akassza a beltéri egységet a szerelőlemez rögzítő fűleire, majd mozgassa a beltéri egységet balról jobbra, hogy a függesztő kampók tökéletesen helyezkedjenek a rögzítő fűlekre.
2. Nyomja a beltéri egység bal alsó és jobb felső oldalát a szerelő lemez felé addig, ameddig a kampók be nem akadnak és egy „klikk” hang hallatszik.

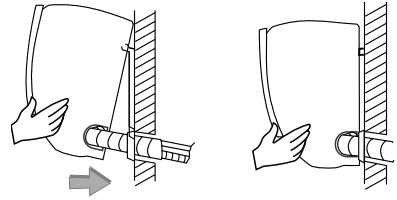

## A kondenzvíz elvezetésének ellenőrzése

Vegye le a készülék burkolatát. A függőleges lamellákat állítsa vízszintes állásba. Ahogy a képen látható, távolítsa el a csavarokat, majd húzza a burkolatot maga felé.

Öntsön egy pohár vizet a tálcába, és nézze meg hogy a víz kifolyik-e a kifolyónyíláson.

A burkolat visszahelyezése fordított sorrendben történjen. Ellenőrizze, hogy a burkolat megfelelően illeszkedik a készülék tetején lévő hornyokba.

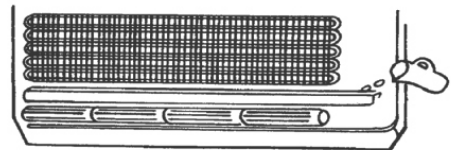
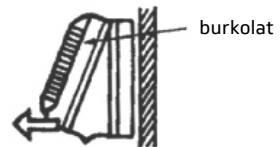
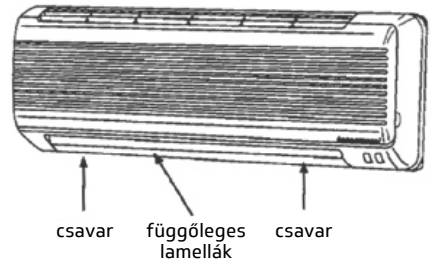

# A KÜLTÉRI EGYSÉG FELSZERELÉSE

**Figyelem! A készülék a kytói egyezménynek megfelelő üvegházhatású gázt tartalmaz!  
A készülék felszerelését, beüzemelését kizárólag a vonatkozó rendeletekben meghatározott képesített személy végezheti!**

## A kültéri egység minimális távolsága

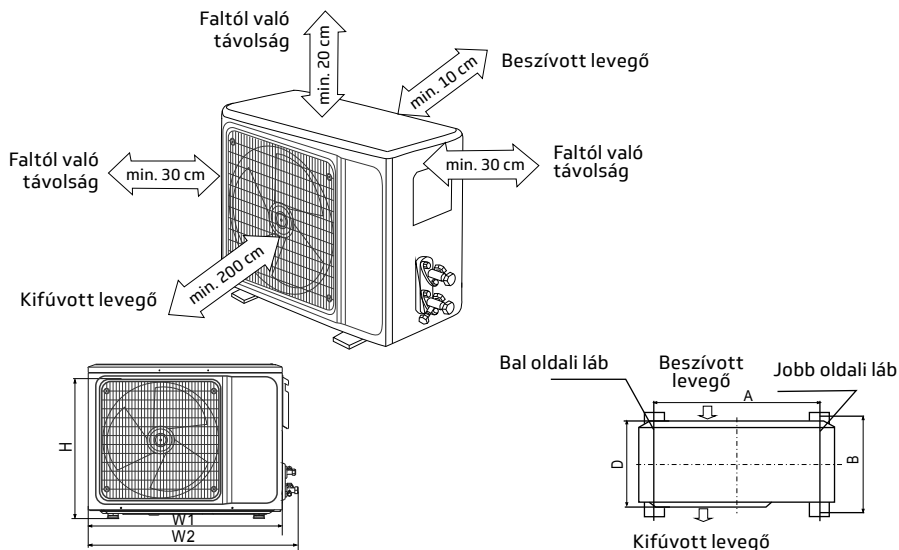

A kültéri egység felfogatásának méretezése

Modell	Méret (szé × ma × mé)	A	B
Multi 2	822 × 655 × 302 mm	540 mm	334 mm
Multi 3			
Multi 4	940 × 1366 × 368 mm	585 mm	373 mm
Multi 5			

A kültéri egységet szilárdan kell rögzíteni, nehogy az erős szélben leessen.

Ha konzollal függeszti fel a készüléket, akkor rögzítési felület legyen beton vagy ennek megfelelő erősségű anyag. Ha magas helyre rögzíti a készüléket és erős szél érheti, rögzítse a falhoz, valamint biztosítsa a ventilátor normál működését egy védőlemezzel. A rögzítésnek erősnek és megbízhatónak kell lennie, valamint a folyamatos vibrációnak is ellen kell állnia.

## A csövek csatlakoztatása

Csatlakoztassa a becsatlakozó csöveket a kültéri egység szelepeihez: Tekerje fel a rögzítő anyát kézzel, majd nyomatékulccsal a beltéri egységnél szereplő táblázatban megadott értékre húzza azt meg.

A csövek hosszabbítása esetén hűtőközeget kell adni a rendszerhez. A hozzáadandó hűtőközeg mennyiségét a következő táblázat tartalmazza.

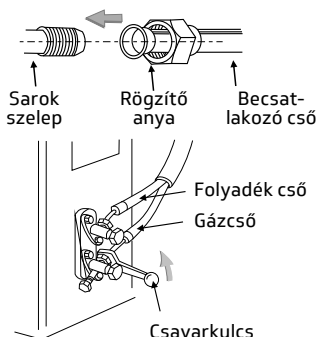

## Csőhossz és magasságkülönbség, hozzáadott hűtőközeg mennyisége

Csőhossz	7,5 m-ig	Nem szükséges rátölteni
	7,5 m-nél több	Rátöltés szükséges
Hozzáadandó R410a gáz töltet	0,022 kg/m	

*Figyelem! Az esetlegesen hozzáadott hűtőközeg mennyiséget mindig tüntesse fel a készülékházon elhelyezett adattáblán, valamint jegyezze fel a telepítési dokumentumokban is!*

## Csőtávolságok és magasságkülönbségek

A telepítési követelményeknek megfelelően, a beltéri és a kültéri egységek közti távolság és szintkülönbség, az alábbi táblázatok szerint változtatható.

### Maximális csőtávolságok és magasságkülönbségek

Modell	Multi 2 18K	Multi 3 24K	Multi 3 27K	Multi 4 36K	Multi 5 42K
Max. bruttó távolság	40 m	60 m	60 m	80 m	80 m
Max. távolság / beltéri egység	20 m	20 m	20 m	20 m	20 m
Max. magasság különbség a kültéri és a beltéri egységek között	15 m	15 m	15 m	15 m	15 m
Max. magasság különbség a beltéri egységek között	10 m	10 m	10 m	10 m	10 m

*Figyelem! Lehetőség szerint építsen ki minél rövidebb hűtőkörszakaszokat és kerülje a túl sok íves szakasz kialakítását. (Max. 5 ív, ill. hajlítás megengedett). A túl hosszú csőszakaszok és a túl sok ív csökkentik a hatékonyságot, és akár a kompresszor meghibásodásához is vezethetnek. A maximális csőszakaszhossz, ill. hajlításszám túllépése a garancia elvesztésével járhat!*

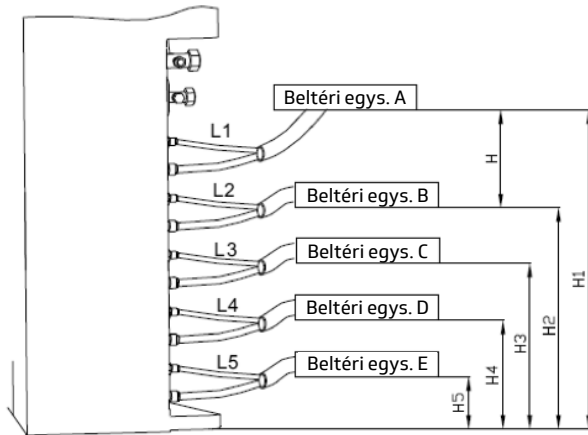

*Megjegyzés: Az alábbi követelményeknek egyszerre kell megfelelniük.*

$L1+L2 \leq 40\text{m}$   $L1+L2+L3 \leq 60\text{m}$   $L1+L2+L3+L4 \leq 80\text{m}$   $L1+L2+L3+L4+L5 \leq 80\text{m}$

$L1, L2, L3, L4, L5 \leq 20\text{m}$   $H \leq 10\text{m}$   $H1, H2, H3, H4, H5 \leq 15\text{m}$

### Óvintézkedések a kompresszorolaj visszafolyása ellen

1. Alap esetben a vízszintes csöveknek a kültéri egység felé kell lejtenuik minimális mértékben.
2. Abban az esetben, ha magasságkülönbség van a kültéri és beltéri egység között, szereljen olajcsapdákat a hűtőkörbe a következőképpen:
  - a. Ha a magasságkülönbség kevesebb mint 5 méter, egy olajcsapdát.
  - b. Ha a magasságkülönbség több mint 5 méter, akkor 5 méterenként alakítson ki további olajcsapdákat.
  - c. Ha a magasságkülönbség 5 méternél kevesebb, viszont a folyamatos emelkedés túl hosszú, alakítson ki olajcsapdákat 10 méterenként.
3. Ha a kültéri és beltéri egység egy magasságban van és a távolságuk nem haladja meg a 10 métert, nem kell olajcsapdát kialakítani.
4. Ha az egységek távolsága meghaladja a 10 métert, 10 méterenként egy olajcsapdát alakítson ki.
5. Az olajcsapdák maximális száma nem lehet több kettőnél!
6. Fontos! A csőhajtások és / vagy ívek száma a hűtőkörön maximum 5 lehet.

**Figyelem! A készülék a kytói egyezménynek megfelelő üvegházhatású gázt tartalmaz!  
A készülék felszerelését, beüzemelését kizárólag a vonatkozó rendeletekben meghatározott képesített személy végezheti!**

### Vákuumszivattyúzási eljárás (R410A hűtőközeg esetében kötelező)

A művelet megkezdése előtt távolítsa el a sarokszelepeken található védősapkát.

1. A szivárgás megelőzése érdekében figyeljen minden rögzítő anya pontos rögzítésére.
2. Csatlakoztassa a sarokszelephez a szerviztömlőt, szervizcsaptelepet és a vákuumszivattyút.
3. Nyissa ki teljesen a szívó oldali szervizcsapot és vákuumoljon legalább 15 percig, (kb.  $-0,1\text{Mpa}$ , azaz  $-76\text{cmHg}$  értékig).
4. A vákuumolást követően nyissa ki teljesen a sarokszelepet egy imbuszkulccsal.
5. Ellenőrizze a kültéri- és beltéri csatlakozások szivárgás-mentességét.

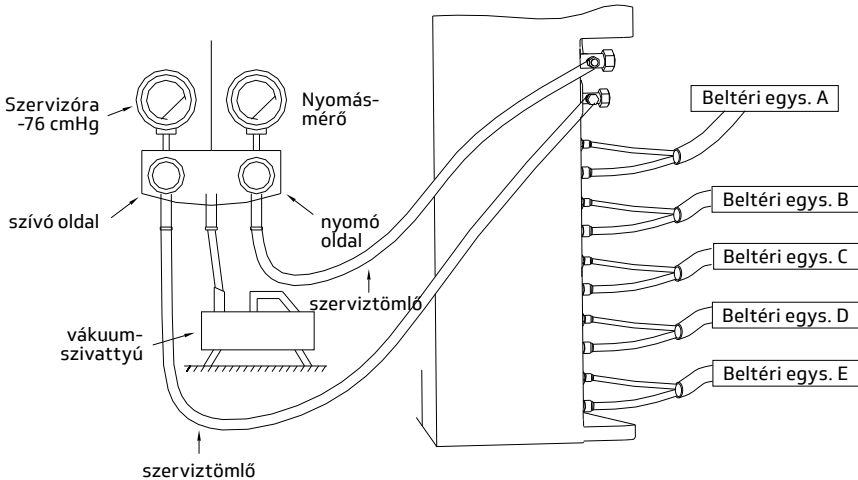

## Elektromos csatlakozás

A telepítéshez az alábbi értékek szükségesek

Vezeték típusa	Keresztmetszet	Kismegszakító érték
3 eres hálózati vezeték	2,5 mm <sup>2</sup>	32/25 A
4 eres kommunikációs vezeték	1,5 mm <sup>2</sup>	

## Elektromos bekötés

A KSZKLM604 DUAL kültéri egységnek három csatlakozó sorkapcsa van, a KSZKLM605 TRIAL kültéri egységnek értelemszerűen 4 csatlakozó sorkapcsa van, és így tovább...

Ezeket az alábbi ábrán, a következők szerint láthatja:

- Elektromos betáplálás sorkapcsa,
- „A” beltéri egység sorkapcsa,
- „B” beltéri egység sorkapcsa,
- „C” beltéri egység sorkapcsa stb...

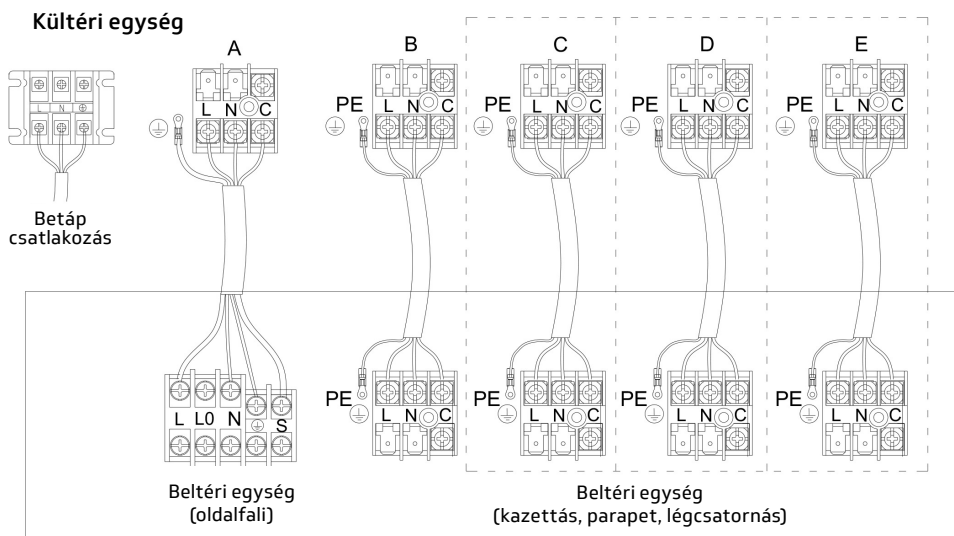

### Beltéri egység

**Megjegyzés:** A beltéri egységeket a megfelelő csatlakozókhöz kell bekötni, mert a bekötés felcserélése a készülék meghibásodását és a garancia elvesztését okozhatja.

**Figyeljen a földelés megfelelő bekötésére, mert hibás bekötés az elektromos egységek meghibásodását, valamint áramütést és tüzet okozhat. Ne cserélje fel az elektromos polaritást. Ellenőrizze a vezetékek bekötését, húzza meg finoman a vezetékeket, hogy megfelelően tartanak-e.**



# KOMBINÁCIÓSTÁBLÁZAT

Az alábbi táblázat segítséget nyújt annak kiválasztásában, hogy egy adott multi kültéregységre, milyen kombinációban, mennyi és mekkora teljesítményű free match beltéregységet lehet rákötni.

Free match kültéri egység	Free match oldalfali beltéri egység	Javasolt kombinációk Rcool Display free match multi oldalfali beltéri egységekhez		
		1 beltérivel	2 beltérivel	
Multi 2 - 18K	7K/9K/12K/18K	7	7+7 / 9+9	
		9	7+9 / 9+12	
		12	7+12 / 9+18	
		18	7+18 / 12+12	
Multi 3 - 24K	7K/9K/12K/18K	1 beltérivel	2 beltérivel	3 beltérivel
		7	7+7 / 9+12	7+7+7 / 7+12+12
		9	7+9 / 9+18	7+7+9 / 9+9+9
		12	7+12 / 12+12	7+7+12 / 9+9+12
		18	7+18 / 12+18	7+9+9 / 9+12+12
	n.a.	9+9	7+9+12	
Multi 3 - 27K	7K/9K/12K/18K	1 beltérivel	2 beltérivel	3 beltérivel
		7	7+7 / 9+12	7+7+7 / 7+9+12 / 9+9+18
		9	7+9 / 9+18	7+7+9 / 7+9+18 / 9+12+12
		12	7+12 / 12+12	7+7+12 / 7+12+12 / 12+12+12
		18	7+18 / 12+18	7+7+18 / 9+9+9
	n.a.	9+9 / 18+18	7+9+9 / 9+9+12	

*Megjegyzés: A felsorolt kombinációktól való eltérés teljesítménycsökkenéshez, működészavarokhoz és a berendezés meghibásodásához vezethet.*

# A FELSZERELÉST KÖVETŐ ÁTVIZSGÁLÁS ÉS PRÓBAÜZEM

## A felszerelést követő átvizsgálás

### Elektromos átvizsgálás

1. Ellenőrizze, hogy megfelelő-e a feszültség.
2. Ellenőrizze a vezetékek megfelelő csatlakozását, épségét.
3. Ellenőrizze a földelés helyességét.

### A felszerelés biztonsági ellenőrzése

1. Ellenőrizze a csepvízcső állapotát.
2. Ellenőrizze a vezetékek és csövek pontos bekötését, illesztéseit.
3. Ellenőrizze, hogy ne maradjon idegen anyag vagy szerszám a készülékben.

### A hűtőközeg szivárgásvizsgálata

A készülék felszerelésétől függően a következő módokon végezhető el a szivárgásvizsgálat a csatlakozási pontoknál, sarokszelepeknél és a csövezéseknél.

1. Szivárgáskereső spray: Szivárgáskereső spray alkalmazásával figyelmesen haladjon végig a csatlakozási pontoknál, sarokszelepeknél és a csövezéseknél.
2. Szivárgáskereső készülék: A szivárgáskereső készülék alkalmazásával figyelmesen haladjon végig a csatlakozási pontoknál, sarokszelepeknél és a csövezéseknél.

## Próbaüzem

### A próbaüzem előkészítése

- Vizsgálja át az összes csatlakozás helyességét.
- Ellenőrizze a folyadék- és gázszelepek teljesen nyitott állapotát.
- Csatlakoztassa az elektromos vezetéket a csak a készülék részére használt aljzatba.
- Helyezze be az elemeket a távirányítóba.

### A próbaüzem elvégzése

1. Helyezze feszültség alá a készüléket és a távirányítón nyomja meg az ON/OFF gombot a légkondicionáló elindításához.
2. Válassza ki a különböző opciókat (hűtés, fűtés, SWING) és ellenőrizze a helyes működésüket.

### A teljesítmény értékelése

Ellenőrizze a beszívott és a kifúvott levegő hőmérsékletét.

# GARANCIÁLIS INFORMÁCIÓK

## JÓTÁLLÁSI JEGY

Vállalkozó (Eladó) neve: \_\_\_\_\_

Vállalkozó (Eladó) címe: \_\_\_\_\_

Termék megnevezése: \_\_\_\_\_

Termék típusa (Modell sz.): \_\_\_\_\_

Termék gyártási száma: \_\_\_\_\_

Vásárlás Időpontja: \_\_\_\_\_

Vállalkozó (Eladó) aláírása: \_\_\_\_\_

### A termék fogyasztó részére való üzembe helyezésének igazolása

Igazolom, hogy a berendezést szakszerűen üzembe helyeztem, és annak tulajdonosát, üzemeltetőjét a szakszerű használatra kioktattam.

Telepítő / Üzembe helyező (cégnév, szerelő neve):

\_\_\_\_\_

Okmány (F-gáz kártya) szám: \_\_\_\_\_

A telepítő/üzembe helyező által a környezettől/használattól függően előírt évenkénti karbantartások száma (minimálisan 2 alkalom/év):

Az üzembe helyező elérhetősége (meghibásodás, karbantartás esetén):

\_\_\_\_\_

Dátum: \_\_\_\_\_

Aláírás: \_\_\_\_\_

**FIGYELEM!** A klímagázokat tartalmazó, helyszíni hűtőköri szerelést igénylő berendezések beüzemelését és szerelését, a 14/2015. (II.10.) Korm. rendelet alapján, kizárólag „képesített személy” végezheti el! A berendezések szakszerviz (képesített személy) által történő rendszeres karbantartást igényelnek! Gyártó (importőr) neve és címe: Rotovill Kereskedelmi és Szolgáltató Kft. 7631 Pécs, Csikor Kálmán u. 26.

## Alapfogalmak

**Jótállás:** A jótállás - hétköznapi és közismert nevén „garancia” - azt jelenti, hogy a jótállást nyújtó fél (eladó) a hibátlan teljesítésért olyképpen felel, hogy a jótállás időtartama alatt felmerült minőségi kifogás esetén a felelősség alól csakis akkor mentesül, ha bizonyítja, hogy a hiba oka a teljesítés után, jellemzően a termék fogyasztó által történő nem rendeltetésszerű használata vagy kezelése miatt keletkezett.

**Kellékszavatosság:** A kellékszavatosság lényegében azt jelenti, hogy bármilyen termék eladásáról is legyen szó, a kötelezett (a termék eladója, a szolgáltatásnyújtást teljesítő fél) a termék hibájáért (pontosabban: a vásárláskor a termékben már meglévő hiba-ok miatt bekövetkező hibáért) kellékszavatossági felelősséggel tartozik. Az adásvételi szerződésekben az eladói pozícióban lévő fél ezen felelősségét csakis a termék olyan hibája alapozza meg, amely hibának az oka már megvan a termékben a vásárlás pillanatában is, csak akkor még nem felismerhető (ezért nevezik rejtett vagy gyártási hibának). Választott kellékszavatossági jogáról Jogosult egy másikra is áttérhet, az áttérés költségét azonban a Jogosult viseli, kivéve, ha az indokolt volt, vagy arra az Eladó adott okot. Jogosult köteles a hibát annak felfedezése után haladéktalanul, de nem később, mint a hiba felfedezésétől számított kettő hónapon belül közölni. Ugyanakkor a szerződés teljesítésétől számított 3 éves határidőn túl kellékszavatossági jogait már nem érvényesítheti. A teljesítéstől számított hat hónapon belül a kellékszavatossági igénye érvényesítésének a hiba közlésén túl nincs egyéb feltétele, ha a Jogosult igazolja, hogy a terméket, illetve a szolgáltatást az Eladó nyújtotta. A teljesítéstől számított hat hónap eltelte után azonban már a Jogosult köteles bizonyítani, hogy a Jogosult által felismert hiba már a teljesítés időpontjában is megvolt.

**Termékszavatosság:** A termékszavatosság azt jelenti, hogy a vállalkozás által fogyasztónak eladott ingó dolog (azaz a termék) hibája esetén a fogyasztó követelheti a gyártótól (Importőrtől), hogy a termék hibáját javítsa ki, vagy - ha a kijavítás megfelelő határidőn belül, a fogyasztó érdekeinek sérelme nélkül nem lehetséges - a terméket cserélje ki. A termék akkor hibás, ha nem felel meg a terméknek a gyártó által történt forgalomba hozatalakor hatályos minőségi követelményeknek, vagy nem rendelkezik a gyártó által adott leírásban szereplő tulajdonságokkal. A gyártó csak akkor mentesül a termékszavatossági kötelezettség alól, ha bizonyítja, hogy a terméket nem üzleti tevékenysége vagy önálló foglalkozása körében gyártotta vagy forgalmazta; a termék forgalomba hozatalának időpontjában a hiba a tudomány és a technika állása szerint nem volt felismerhető; vagy a termék hibáját jogszabály vagy kötelező hatósági előírás alkalmazása okozta. Csere esetén a kicserélt termékre, kijavítás esetén a termék kijavítással érintett részére vonatkozó kellékszavatossági kötelezettség a gyártót terheli. Termékszavatossági igényét fogyasztó a terméket gyártó (Importőr) általi forgalomba hozatalától számított 2 éven belül érvényesítheti. E határidő elteltével e jogosultságát elveszti.

**Hibás teljesítés:** A Polgári Törvénykönyv (Ptk.) 6:157. §-ának hibás teljesítésre vonatkozó fő szabálya szerint a kötelezett hibásan teljesít, ha a szolgáltatás a teljesítés időpontjában nem felel meg a szerződésben vagy jogszabályban megállapított minőségi követelményeknek. Nem teljesít hibásan a kötelezett, ha a jogosult a hibát a szerződéskötés időpontjában ismerte, vagy a hibát a szerződéskötés időpontjában ismernie kellett. Fontos szabály, hogy fogyasztó és vállalkozás közötti szerződésben semmis az a kikötés, amely vonatkozó törvényi fejezetnek a kellékszavatosságra és a jótállásra vonatkozó rendelkezéseitől a

fogyasztó hátrányára tér el. A hibás teljesítési vélelem fogalma azt jelenti, hogy fogyasztó és vállalkozás közötti szerződés esetén az ellenkező bizonyításáig vélelmezni kell, hogy a teljesítést követő hat hónapon belül a fogyasztó által felismert hiba már a teljesítés időpontjában megvolt, kivéve, ha e vélelem a dolog természetével vagy a hiba jellegével összeegyeztethetetlen. Mindez a gyakorlatban azt jelenti, hogy hat hónapon belül felismert hiba esetén a bizonyítás terhe a vállalkozást terheli.

## Tájékoztató a jótállási jogokról I.

Az RCOOL mono és multi split oldalfali klímaberendezések garanciális hátterét, a jogszabályok által előírt szavatossági és jótállási kötelezettségekből, valamint a társaságunk által kiterjesztett kellékszavatossági jellegű garanciákkal biztosítjuk, az alábbiak szerint:

Fogyasztónak minősülő vásárlók<sup>1</sup> a termék átadásától (üzembe helyezésétől) számított:

- **1 év időtartamban jótállási** igényvel,
- **3 év időtartamban kellékszavatossági** igényvel fordulhatnak az Eladóhoz, valamint
- a forgalomba hozataltól számított **2 év időtartamban termékszavatossági**<sup>2</sup> igényvel fordulhatnak az Importőrhöz.

Fogyasztónak nem minősülő vásárlók<sup>3</sup> a termék átadásától (üzembe helyezésétől) számított:

- **1 év időtartamban kellékszavatossági** igényvel fordulhatnak az Eladóhoz.

Társaságunk az RCOOL mono és multi split klímaberendezések **kompresszoraira 5 év időtartamra kiterjeszti a kellékszavatossági** kötelezettségét<sup>4</sup> (kiterjesztett garancia), a jelen leírásban meghatározott feltételekkel és tartalommal.

### Általános garanciális feltétel a jótállási és szavatossági igények estén, a szakszerű telepítés igazolása, az alábbiak szerint:

- a) a telepítés körülményeit és a mért paramétereket a beüzemelési jegyzőkönyvben/munkalapon kell rögzítenie a telepítőnek, az alábbi adatok megadásával:
  - külső időjárási adatok,
  - belső tér hőmérséklete,
  - szerelési távolság, szintkülönbség, olajcsapdák, csőhajlítások száma stb.,
  - a felhasznált cső méretei,
  - a vákuumpróba értékei (nyomás, időtartam, használt műszer típusa, gyári száma),
  - a beüzemeléskor a gépben használt hűtőközeg mennyisége,
  - az áramellátás módja,
  - nyomás és elpárolgási adatok;
- b) a beüzemelési jegyzőkönyvben/munkalapon a berendezés szériaszámát (serial no.) is fel kell tüntetni;
- c) A Jótállási jegyen fel kell tüntetni az üzembe helyező klímaberendező nevét, és a szerelésre jogosító ún. F-gáz képesítést igazoló kártya számát.

1 Fogyasztónak minősül a szakmája, önálló foglalkozása vagy üzleti tevékenysége körén kívül eljáró természetes személy. (Ptk. 8:1. § (1) bekezdés 3. pont)

2 Termékszavatossági igényét a Fogyasztó a terméket gyártó (Importőr) általi forgalomba hozataltól számított 2 éven belül érvényesítheti. E határidő elteltével e jogosultságát elveszti. Felhívjuk a figyelmét, hogy ugyanazon hiba miatt kellékszavatossági és termékszavatossági igényt egyszerre, egymással párhuzamosan nem érvényesíthet.

3 A szakmája, önálló foglalkozása vagy üzleti tevékenysége körében eljáró személy. (Ptk. 8:1. § (1) bekezdés 4. pont)

4 Eladó (Importőrrel együttműködve) az RCOOL klímaberendezések kompresszoraira 5 év időtartamra kiterjeszti a kellékszavatossági kötelezettségét a fogyasztónak minősülő vásárlók számára. A garanciavállalás során a Polgári Törvénykönyv 6:159. § (hibás teljesítési vélelem) nem alkalmazható, és a kiterjesztett garanciavállalás a Polgári Törvénykönyv 6:159. § - 6:167. § meghatározott kellékszavatossági jellegű felelősségvállalást jelent. A kiterjesztett garanciát akatrész, tényleges javítás, vagy csere formájában biztosítjuk. A kiterjesztett garancia vonatkozik minden „komfort hűtési” célra használt oldalfali mono és multi split klímaberendezésre. „Komfort hűtés” a lakásban felszerelt (a lakást nem használják idegenforgalmi célokra), jellemzően nyári időszakban működő készülék, amelyet nem technológiai hűtésre (pl. szerverhelyiség hűtése) iroda hűtésre vagy teljes körű téli fűtésre is használnak. A végfelhasználónak meg kell őrizni a kiterjesztett garancia ideje alatt végig a vásárlást igazoló számlát. Fenntartjuk a jogot arra, hogy a kompresszor meghibásodása esetén a hiba okát és körülményeit megvizsgáljuk, tehát meghibásodás esetén, garanciálisnak vélt esetben a kompresszor kiszérése előtt minden esetben értesíteni kell az Importőrt. Az értesítést és az időpont egyeztetést az üzembe helyezőnek kell megtennie.

## Karbantartás

**Fontos! A berendezés rendszeres, szakszerű üzembehelyezést, és karbantartást igényel, melynek hiánya esetén a készülék elveszíti a garanciát.**

A karbantartást **minimálisan évi 2 alkalommal kell elvégezni**, ha jellemzően csak hűtésre használjuk és tiszta levegőjű környezetben lévő lakásban, de hűtésre és fűtésre is használva, a belvárosban vagy nyárfavirágzásnak kitett helyeken, irodákban, ipari környezetben ennél gyakrabban, esetleg 4 – 6 alkalommal is szükséges lehet a karbantartás évente. A minimális karbantartásom túli gyakoriságot az üzembe helyező határozza meg az üzemeltetés módjától (hűtés/fűtés, vagy mindkettő) és a környezet levegőjének tisztaságától függően.

A karbantartással biztosítani kell, hogy a berendezés tiszta legyen, és a hőcsere megtörténhessen. A szűrők tisztítása mellett biztosítani kell, hogy a kül,- és beltéri egységekben is a hőcserélők és a motortestek is tiszták legyenek. Ellenőrizni kell a gáztöltetet és az elektromos csatlakozásokat.

A karbantartásokat bármely „képesített” klímaszerező elvégezheti, nem csak az üzembe helyező, de ennek igazolásához a számla és a jegyzőkönyv is szükséges.

A karbantartáson felül a vonatkozó jogszabályi előírások alapján a 310/2008. (XII.20.) Korm. rendelet szerint, a hűtőközeg töltet alapján számított 5 tonna CO<sub>2</sub> egyenérték feletti hűtőközeg-töltettel rendelkező zárt hűtő- és klímatechnikai berendezések, valamint a hőszivattyúk, folyadékűtők kötelező szivárgásvizsgálatát évente, 50 tonna CO<sub>2</sub> egyenérték felett félévente a Tulajdonosnak, Üzemeltetőnek el kell végeztetnie képesített gazdálkodó szervezet szivárgásvizsgálatra jogosító F-gáz képesítést szerzett szakembereivel. Ezen felül a berendezést a rendelet szerinti illetékes Felügyelőséghez be kell jelenteni. (A CO<sub>2</sub> egyenértékek a készülékek kültéri egységein megtalálhatóak.)

**Dokumentumok:** minden kapcsolódó dokumentummal kapcsolatban a fő szabály, hogy akkor fogadható el a kiterjesztett garanciális igény, ha a kibocsátó és a termék (amire vonatkozik) egyaránt, egyértelműen beazonosítható a dokumentumból. Az azonosíthatóság a kibocsátó vonatkozásában a cég adatait, a termék vonatkozásában elsősorban a szériaszámot (Serial No.) - a berendezések oldalán található - és a típuszámot (Model) jelenti. Egyedi mérlegelés alapján elfogadható még a berendezés pontos típusának és a telepítés helyének együttes és pontos meghatározása.

### Tájékoztató a jótállási jogokról II.

A jótállási határidő a fogyasztási cikk, fogyasztó részére történő **átadása**, vagy ha az üzembe helyezést a vállalkozás vagy annak megbízottja végzi, az **üzembe helyezés napjával** kezdődik.

Nem tartozik jótállás alá a hiba, ha annak oka a termék, fogyasztó részére való átadását követően lépett fel, így például, ha a hibát

- szakszerűtlen üzembe helyezés (kivéve, ha az üzembe helyezést a képesített vállalkozás, vagy annak képesített megbízottja végezte el, illetve, ha a szakszerűtlen üzembe helyezés a használati-kezelési útmutató hibájára vezethető vissza)
- rendeltetésszerű használat, a használati-kezelési útmutatóban foglaltak figyelmen kívül hagyása,
- helytelen tárolás, helytelen kezelés, rongálás,
- elemi kár, természeti csapás okozta.
- a kültéri egység levegő ellátásának gátlása, túltöltés, szennyezettség stb.

A rendellenes használatból meghibásodott készülék javítási költsége a jótállás időtartamán belül is a vásárlót terheli.

Vállalkozást (eladót) nem terheli szavatossági kötelezettség:

- ha a hibát a jogosult a szerződéskötés időpontjában ismerte;
- ha a hibát a jogosultnak a szerződéskötés időpontjában ismernie kellett.

Jótállás keretébe tartozó hiba esetén a fogyasztó

- elsősorban – választása szerint – javítást vagy kicserélést követelhet, kivéve, ha a választott jótállási igény teljesítése lehetetlen, vagy ha az a vállalkozásnak (eladónak) a másik jótállási igény teljesítésével összehasonlítva aránytalan többletköltséget eredményezne, figyelembe véve a szolgáltatás hibátlan állapotban képviselt értékét, a szerződésszegés súlyát és a jótállási igény teljesítésével a fogyasztónak okozott érdeksérelmet.
- ha a vállalkozás (eladó) a javítást vagy a kicserélést nem vállalta, e kötelezettségének megfelelő határidőn belül, a fogyasztó érdekeit kímélve nem tud eleget tenni, vagy ha a fogyasztónak a javításhoz vagy a kicseréléshez fűződő érdeke megszűnt, a fogyasztó – választása szerint – a vételár arányos leszállítását igényelheti, a hibát a vállalkozás költségére maga javíthatja vagy mással javíttathatja, vagy elállhat a szerződéstől. Jelentéktelen hiba miatt elállásnak nincs helye.

A fogyasztó a választott jogáról másikra térhet át. Az áttéréssel okozott költséget köteles a vállalkozásnak megfizetni, kivéve, ha az áttérésre a vállalkozás adott okot, vagy az áttérés egyébként indokolt volt.

Ha a fogyasztó a termék meghibásodása miatt a vásárlástól (üzembe helyezéstől) számított három munkanapon belül érvényesít csereigényt, a vállalkozás nem hivatkozhat aránytalan többletköltségre, hanem köteles a terméket kicserélni, feltéve, hogy a meghibásodás a rendeltetészerű használatot akadályozza.

## JÓTÁLLÁS

---

A kijavítást vagy kicserélést – a termék tulajdonságaira és a fogyasztó által elvárható rendelkezésére figyelemmel – megfelelő határidőn belül, a fogyasztó érdekeit kímélve kell elvégezni. A vállalkozásnak törekednie kell arra, hogy a kijavítást vagy kicserélést legfeljebb tizenöt napon belül elvégezze.

A kijavítás során a termékbe csak új alkatrész kerülhet beépítésre.

Nem számít bele a jótállási időbe a kijavítási időnek az a része, amely alatt a fogyasztó a terméket nem tudja rendeltetésszerűen használni. A jótállási idő a terméknek vagy a termék részének kicserélése (kijavítása) esetén a kicserélt (kijavított) termékre (termékrészre), valamint a kijavítás következményeként jelentkező hiba tekintetében újból kezdődik.

A jótállási kötelezettség teljesítésével kapcsolatos költségek a vállalkozást terhelik. Amennyiben a Fogyasztó szervizhívást kezdeményez és a készülék hibátlannak minősül, akkor a kiszállást és a vizsgálattal töltött időt meg kell fizetni, ilyen esetnek minősül például, ha a berendezés azért nem működött, mert a távirányítóban nem volt megfelelő az elem, nem volt áram stb.

A rögzített bekötésű, illetve a 10 kg-nál súlyosabb, vagy tömegközlekedési eszközön kézi csomagként nem szállítható terméket – a járművek kivételével – az üzemeltetés helyén kell megjavítani. Ha a javítás az üzemeltetés helyén nem végezhető el, a le- és felszerelésről, valamint az el- és visszaszállításról a forgalmazó gondoskodik.

A jótállás nem érinti a fogyasztó jogszabályból eredő – így különösen kellék- és termékszavatossági, illetve kártérítési – jogainak érvényesítését.

Fogyasztói jogvita esetén a fogyasztó a megyei (fővárosi) kereskedelmi és iparkamarák mellett működő békéltető testület eljárását is kezdeményezheti.

A jótállási igény a Jótállási jeggyel érvényesíthető. Az elveszett Garanciajegyet csak az eladás napjának hitelt érdemlő igazolása (dátummal, bélyegzővel ellátott számla) esetén pótoljuk, az eladást követő egy éven belül.

Jótállásijegy Fogyasztó rendelkezésére bocsátásának elmaradása esetén a szerződés megkötését bizonyítottan kell tekinteni, ha az ellenérték megfizetését igazoló bizonylatot - az általános forgalmi adóról szóló törvény alapján kibocsátott számlát vagy nyugtát - a Fogyasztó bemutatja.

Ebben az esetben az egy év kötelező jótállásból eredő jogok az ellenérték megfizetését igazoló bizonylattal érvényesíthetők.

**A jótállás a Garanciajegyhez vagy az ellenérték megfizetését igazoló bizonylathoz csatolt - a telepítés/üzembe helyezés szakszerűségét igazoló - beüzemelési jegyzőkönyvvel/munkalappal együtt érvényesíthető.**

A fogyasztó jótállási igényét az üzembehelyezőnél, vagy a vállalkozásnál (eladó) érvényesítheti.



A vállalkozás (eladó) a minőségi kifogás bejelentésekor a fogyasztó és vállalkozás közötti szerződés keretében eladott dolgokra vonatkozó szavatossági és jótállási igények intézésének eljárási szabályairól szóló 19/2014. (IV. 29.) NGM rendelet (a továbbiakban: NGM rendelet) 4. §-a szerint köteles – az ott meghatározott tartalommal – jegyzőkönyvet felvenni és annak másolatát haladéktalanul és igazolható módon a fogyasztó rendelkezésére bocsátani. A vállalkozás (eladó), illetve a javítószolgálat (szerviz) a termék javításra való átvételekor az NGM rendelet 6. §-a szerinti elismervény átadására köteles.

### **A garanciális vagy egyéb javítás menete.**

Amennyiben a berendezés semmilyen működésre utaló jelet nem ad, a használati útmutatóban részletezett hibaészlelés alapján nem sikerült a hibát beazonosítani (távírányítóból kifogyott az elem stb.), vagy a beltéri egység hibakódot ír ki, akkor a berendezést azonnal üzemben kívül kell helyezni, áramtalanítani és értesíteni az Eladó, telepítő, üzembe helyező, karbantartó céget (az esetleges hibakóddal), aki elvégzi a hibafeltárást és a javítást.

Fenntartjuk a jogot arra, hogy fődarab meghibásodása esetén a hiba okát és körülményeit megvizsgáljuk, tehát kompresszor meghibásodás esetén garanciálisnak vélt esetben a kompresszor kiszerelese előtt minden esetben értesíteni kell bennünket. Az értesítést és az időpont egyeztetést az üzembe helyezőnek kell megtennie.

# JAVÍTÁSI SZELVÉNYEK

A jótállási igény bejelentésének időpontja: \_\_\_\_\_

Javítás megkezdésének időpontja: \_\_\_\_\_

Hiba oka: \_\_\_\_\_

Javítás módja: \_\_\_\_\_

A termék javításának időpontja: \_\_\_\_\_

A jótállási igény bejelentésének időpontja: \_\_\_\_\_

Kijavításra megkezdésének időpontja: \_\_\_\_\_

Hiba oka: \_\_\_\_\_

Javítás módja: \_\_\_\_\_

A termék javításának időpontja: \_\_\_\_\_

A jótállási igény bejelentésének időpontja: \_\_\_\_\_

Kijavításra megkezdésének időpontja: \_\_\_\_\_

Hiba oka: \_\_\_\_\_

Javítás módja: \_\_\_\_\_

A termék javításának időpontja: \_\_\_\_\_

A jótállási igény bejelentésének időpontja: \_\_\_\_\_

Kijavításra megkezdésének időpontja: \_\_\_\_\_

Hiba oka: \_\_\_\_\_

Javítás módja: \_\_\_\_\_

A termék javításának időpontja: \_\_\_\_\_

## **A KÉSZÜLÉK CSERÉJE ESETÉN TÖLTENDŐ KI!**

A készülék cseréjének időpontja: \_\_\_\_\_

# KARBANTARTÁSI IGAZOLÁSOK

Kérjük, bélyegeztesse le a karbantartást végző céggel az alábbi igazolásokat!

## KARBANTARTÁSI IGAZOLÁS

# 1

20 \_\_\_\_ év \_\_\_\_ hó \_\_\_\_ nap

nyomásértékek ellenőrzése  
kültéri kondenzátor tisztítása  
befújt léghőmérséklet mérése, járatási próba  
cseppvízelvezetés ellenőrzése, tisztítása  
beltéri egység tisztítása, baktérium-  
mentesítése

## KARBANTARTÁSI IGAZOLÁS

# 2

20 \_\_\_\_ év \_\_\_\_ hó \_\_\_\_ nap

nyomásértékek ellenőrzése  
kültéri kondenzátor tisztítása  
befújt léghőmérséklet mérése, járatási próba  
cseppvízelvezetés ellenőrzése, tisztítása  
beltéri egység tisztítása, baktérium-  
mentesítése

## KARBANTARTÁSI IGAZOLÁS

# 3

20 \_\_\_\_ év \_\_\_\_ hó \_\_\_\_ nap

nyomásértékek ellenőrzése  
kültéri kondenzátor tisztítása  
befújt léghőmérséklet mérése, járatási próba  
cseppvízelvezetés ellenőrzése, tisztítása  
beltéri egység tisztítása, baktérium-  
mentesítése

## KARBANTARTÁSI IGAZOLÁS

# 4

20 \_\_\_\_ év \_\_\_\_ hó \_\_\_\_ nap

nyomásértékek ellenőrzése  
kültéri kondenzátor tisztítása  
befújt léghőmérséklet mérése, járatási próba  
cseppvízelvezetés ellenőrzése, tisztítása  
beltéri egység tisztítása, baktérium-  
mentesítése

## KARBANTARTÁSI IGAZOLÁS

# 5

20 \_\_\_\_ év \_\_\_\_ hó \_\_\_\_ nap

nyomásértékek ellenőrzése  
kültéri kondenzátor tisztítása  
befújt léghőmérséklet mérése, járatási próba  
cseppvízelvezetés ellenőrzése, tisztítása  
beltéri egység tisztítása, baktérium-  
mentesítése

## KARBANTARTÁSI IGAZOLÁS

# 6

20 \_\_\_\_ év \_\_\_\_ hó \_\_\_\_ nap

nyomásértékek ellenőrzése  
kültéri kondenzátor tisztítása  
befújt léghőmérséklet mérése, járatási próba  
cseppvízelvezetés ellenőrzése, tisztítása  
beltéri egység tisztítása, baktérium-  
mentesítése

## KARBANTARTÁSI IGAZOLÁS

# 7

20 \_\_\_\_ év \_\_\_\_ hó \_\_\_\_ nap

nyomásértékek ellenőrzése  
kültéri kondenzátor tisztítása  
befújt léghőmérséklet mérése, járatási próba  
cseppvízelvezetés ellenőrzése, tisztítása  
beltéri egység tisztítása, baktérium-  
mentesítése

## KARBANTARTÁSI IGAZOLÁS

# 8

20 \_\_\_\_ év \_\_\_\_ hó \_\_\_\_ nap

nyomásértékek ellenőrzése  
kültéri kondenzátor tisztítása  
befújt léghőmérséklet mérése, járatási próba  
cseppvízelvezetés ellenőrzése, tisztítása  
beltéri egység tisztítása, baktérium-  
mentesítése

# KARBANTARTÁSI IGAZOLÁSOK

Kérjük, bélyegeztesse le a karbantartást végző céggel az alábbi igazolásokat!

## KARBANTARTÁSI IGAZOLÁS 9

20 \_\_\_\_ év \_\_\_\_ hó \_\_\_\_ nap  
nyomásértékek ellenőrzése  
kültéri kondenzátor tisztítása  
befűjt léghőmérséklet mérése, járatási próba  
cseppvízelvezetés ellenőrzése, tisztítása  
beltéri egység tisztítása, baktérium-  
mentesítése

## KARBANTARTÁSI IGAZOLÁS 10

20 \_\_\_\_ év \_\_\_\_ hó \_\_\_\_ nap  
nyomásértékek ellenőrzése  
kültéri kondenzátor tisztítása  
befűjt léghőmérséklet mérése, járatási próba  
cseppvízelvezetés ellenőrzése, tisztítása  
beltéri egység tisztítása, baktérium-  
mentesítése

## KARBANTARTÁSI IGAZOLÁS 11

20 \_\_\_\_ év \_\_\_\_ hó \_\_\_\_ nap  
nyomásértékek ellenőrzése  
kültéri kondenzátor tisztítása  
befűjt léghőmérséklet mérése, járatási próba  
cseppvízelvezetés ellenőrzése, tisztítása  
beltéri egység tisztítása, baktérium-  
mentesítése

## KARBANTARTÁSI IGAZOLÁS 12

20 \_\_\_\_ év \_\_\_\_ hó \_\_\_\_ nap  
nyomásértékek ellenőrzése  
kültéri kondenzátor tisztítása  
befűjt léghőmérséklet mérése, járatási próba  
cseppvízelvezetés ellenőrzése, tisztítása  
beltéri egység tisztítása, baktérium-  
mentesítése

## KARBANTARTÁSI IGAZOLÁS 13

20 \_\_\_\_ év \_\_\_\_ hó \_\_\_\_ nap  
nyomásértékek ellenőrzése  
kültéri kondenzátor tisztítása  
befűjt léghőmérséklet mérése, járatási próba  
cseppvízelvezetés ellenőrzése, tisztítása  
beltéri egység tisztítása, baktérium-  
mentesítése

## KARBANTARTÁSI IGAZOLÁS 14

20 \_\_\_\_ év \_\_\_\_ hó \_\_\_\_ nap  
nyomásértékek ellenőrzése  
kültéri kondenzátor tisztítása  
befűjt léghőmérséklet mérése, járatási próba  
cseppvízelvezetés ellenőrzése, tisztítása  
beltéri egység tisztítása, baktérium-  
mentesítése

## KARBANTARTÁSI IGAZOLÁS 15

20 \_\_\_\_ év \_\_\_\_ hó \_\_\_\_ nap  
nyomásértékek ellenőrzése  
kültéri kondenzátor tisztítása  
befűjt léghőmérséklet mérése, járatási próba  
cseppvízelvezetés ellenőrzése, tisztítása  
beltéri egység tisztítása, baktérium-  
mentesítése

## KARBANTARTÁSI IGAZOLÁS 16

20 \_\_\_\_ év \_\_\_\_ hó \_\_\_\_ nap  
nyomásértékek ellenőrzése  
kültéri kondenzátor tisztítása  
befűjt léghőmérséklet mérése, járatási próba  
cseppvízelvezetés ellenőrzése, tisztítása  
beltéri egység tisztítása, baktérium-  
mentesítése









Köszönjük, hogy RCOOL terméket választott!

[www.rcool.hu](http://www.rcool.hu)

A gyártó fenntartja a konstrukció és a felszereltség megváltoztatásának jogát.  
A leírásban szereplő ábrák tájékoztató jellegűek, a konkrét kialakítás ezektől eltérő lehet.  
Az esetleges nyomdai hibákért felelősséget nem vállalunk.

